

i20

Introdução

Agradecemos por escolher um **Hyundai** como seu novo veículo!

- Este manual tem a finalidade de ajudá-lo a compreender as informações essenciais sobre o seu veículo, cobertura de garantia, registro de manutenção, assistência 24h e Bluelink (se equipado).
- Os Manuais do Proprietário, Garantia, Assistência 24h e de Segurança no Trânsito estão disponíveis no site da Hyundai. Acesse www.hyundai.com.br ou scaneie o QR code localizado abaixo.
- As imagens do exterior e do interior do veículo, utilizadas neste manual são apenas ilustrativas e podem diferir do veículo real.
- Este manual deve sempre permanecer dentro do veículo, mesmo em caso de venda a outro proprietário.
- **Assistência 24h/Fale conosco (SAC): 0800 770 3355.**

Símbolos usados neste manual



Atenção

Indica informação muito importante relacionada à segurança do usuário. Deixar de seguir advertências pode resultar em ferimentos pessoais graves ou fatais.



Cuidado

Indica informação importante relacionada à segurança do usuário. Deixar de seguir cuidados pode resultar em ferimentos pessoais, danos ou mau funcionamento do veículo.



Nota

Indica informação útil para usar conforme suas conveniências.

Se você preferir acessar e/ou baixar os manuais do seu Hyundai, abra o QR Code ao lado com seu smartphone ou acesse: www.hyundai.com.br



APRESENTAÇÃO DO VEÍCULO

1. Introdução

Responsabilidade pela manutenção	08
Modificações no seu Hyundai	08
Rodagem inicial do veículo	08
Respeito ao meio ambiente	08
Emissões de ruídos	09
Combustíveis	09

2. Vista geral do veículo e advertências/indicadores

Exterior	12
Interior	14
Painel de instrumentos	19
Advertências e indicadores	20

3. Funções básicas

Funções de segurança	28
Cintos de segurança	28
Sistema Suplementar de Segurança SRS Airbag	33
Antes da condução	40
Destravando e travando as portas	40
Abertura e fechamento do capô do motor	43
Abertura e fechamento da tampa traseira	44
Abertura e fechamento da tampa de abastecimento de combustível	44
Ajustando o volante de direção retrátil/telescópica	46

Ajustando o espelho retrovisor interno	46	Usando as funções para condução segura	77
Ajustando os espelhos retrovisores externos	47	Sistema de Alerta e Frenagem Autônomo (FCA) (se equipado)	78
Abertura e fechamento do vidro	48	Assistente de Permanência em Faixa (LKA) (se equipado)	80
Ajustando os bancos	49	Alerta e Assistente de Ponto Cego (BCA) (se equipado)	81
Alerta de presença no banco traseiro (ROA)	50	Alerta de Saída Segura (SEW) (se equipado)	83
Apoio de cabeça	51	Assistência Manual do Limite de Velocidade (MSLA)	84
Dobrando o banco traseiro	52	Alerta de atenção ao motorista (DAW) (se equipado)	86
Fixação para tapetes de assoalho (se equipado)	53	Usando as funções para condução conveniente	87
Antes de entrar no seu veículo	54	Controle de cruzeiro (CC) / Inteligente (SCC) (se equipado)	88
Antes de dar a partida no motor	54	Assistente de Centralização em Faixa (LFA) (se equipado)	92
Ligando e desligando o veículo	55	Usando as funções para estacionamento seguro	93
Usando a transmissão manual	57	Monitor de Visão Traseira (RVM) (se equipado)	94
Usando a transmissão automática	58	Assistente de Tráfego Cruzado Traseiro (RCCA) (se equipado)	95
Usando o pedal do freio	60	Advertência de Distância de Estacionamento em Ré (PDW) (se equipado)	97
Usando o freio de estacionamento	60	Declaração de Conformidade (se equipado)	98
AUTO HOLD (se equipado)	62	4. Funções práticas	
Sistema de Freios		Dirigindo com crianças	100
Antibloqueio (ABS)	63	Instalando um Sistema de Proteção para Crianças (CRS)	100
Controle de Estabilidade Eletrônico (ESC)	64	Botão de bloqueio dos vidros elétricos	105
Controle de Partida em Rampa (HAC)	65		
Sistema de parada e partida automática do motor ISG	66		
Usando os indicadores de direção	68		
Usando as luzes externas	69		
Assistente de Farol Alto (HBA) (se equipado)	70		
Usando os limpadores do para-brisa	72		
Usando o sistema de controle de climatização	74		
Durante a condução	77		

GARANTIA

Entrega técnica do veículo	172
Responsabilidades do proprietário	172
Período de cobertura da Garantia	172
Veículos adquiridos por meio de licitações públicas	173
Veículo blindado	173
Quadro do período de cobertura da Garantia	174
Itens e serviços não cobertos pela Garantia	175
Gastos extras	177
Exclusão da Garantia	177
Quilometragem adulterada	177
Modificações	177
Perda total	177
Falta ou atraso na realização da manutenção	177
Manutenção dos 10.000 km com mão de obra gratuita (se equipado)	178
Plano de manutenção	178
Registro de manutenções	179
Condições para concessão da Garantia	179
Registro de Garantia	181
Termo de Ciência	181
Registro de manutenções	185
Registros adicionais/troca do(s) lacre(s) do sistema de arrefecimento	193

ASSISTÊNCIA 24 HORAS

Introdução	196
Utilização da assistência 24 horas	196
Definições	196
Beneficiário	196
Veículo assistido	196
Pane	197
Condições gerais	197
Exclusões	198

BLUELINK

Introdução	200
Assistente de emergência e SOS (se equipado)	200
Registro do aplicativo – novo registro	201
Entrega	203
Registro de veículo novo	204

APRESENTAÇÃO DO VEÍCULO



1. Introdução

Responsabilidade pela manutenção	08
Modificações no seu Hyundai	08
Rodagem inicial do veículo	08
Respeito ao meio ambiente	08
Emissões de ruídos	09
Combustíveis	09

Responsabilidade pela manutenção

Os requisitos de manutenção do seu novo Hyundai são encontrados na página 117. Como proprietário, é de sua responsabilidade que todas as operações de manutenção, especificadas pelo fabricante, sejam realizadas dentro dos intervalos apropriados. Quando o veículo for utilizado sob condições severas, poderá haver a necessidade de serviços mais frequentes. Os requisitos de manutenção para condições de operação mais severas também são encontrados na página 122.

Modificações no seu Hyundai

Modificar os componentes cancelará automaticamente a sua Garantia Hyundai.

O seu Hyundai não deve ser modificado, seja como for. As modificações poderão afetar negativamente a segurança, durabilidade e desempenho do seu Hyundai. Os componentes que forem modificados ou instalados no seu veículo podem causar danos eventuais, e deixam de estar cobertos pela garantia concedida pela Hyundai Motor Brasil (HMB).

O seu veículo Hyundai está equipado de maneira a atender os requisitos de emissões de poluentes vigentes no país (Programa de Controle de Poluição do Ar por Veículos Automotores PROCONVE e Resoluções Resolução 18/86 do CONAMA). Para garantia do atendimento aos requisitos acima, siga rigorosamente as instruções de utilização e manutenção descritas neste manual.

Rodagem inicial do veículo

Não é necessário nenhum período especial de amaciamento.

Seguindo algumas recomendações simples para os primeiros 1.000 km você pode acrescentar economia e maior vida útil ao veículo, além do desempenho.

- Não force o motor.
- Ao dirigir, evite acelerações repentinas.
- Não mantenha velocidades constantes por longos períodos, tanto baixas como altas.
- É necessário variar as rotações do motor para amaciar o motor.
- Evite freadas bruscas, exceto em situações de emergência, para permitir que os freios se assentem corretamente.
- Não reboque trailer durante os primeiros 2.000 km de funcionamento.

Respeito ao meio ambiente

Proteção ambiental e preservação dos recursos naturais é uma preocupação da Hyundai. A Hyundai tem trabalhado ativamente, há muitos anos, pela proteção ambiental de várias formas, tais como, o desenvolvimento de motores mais eficientes no controle de emissões de gases poluentes, utilizando componentes como catalisadores, sistema antievaporação de combustível, cuidado com emissões veiculares (gases e ruídos) e principalmente no aumento da utilização de materiais recicláveis. Esta é uma contribuição da Hyundai para a preservação dos recursos naturais. Com o intuito de minimizar os efeitos nocivos à camada de ozônio e à poluição atmosférica, a Hyundai se empenha continuamente para não somente melhorar seus veículos, como também respeitar a natureza para uma melhor condição de vida.

O proprietário deve seguir as informações do manual para possibilitar o descarte correto dos resíduos gerados durante a manutenção do veículo.



Os níveis de poluentes hoje emitidos atendem, com margem, às mais severas normas antipoluição internacionais atualmente vigentes, assim como as normas nacionais do CONAMA Resolução n° 492/2018 PROCONVE Programa de Controle de Poluição do Ar para Veículos Automotores, e Resolução ANP n° 807/20 e suas atualizações.

Modelo	Índice de CO emitido	Avanço
1.0 MPI	< 0,2%	Controlado pela ECU
1.0 T-GDI	< 0,2%	Controlado pela ECU

Emissões de ruídos

Os veículos Hyundai estão em conformidade com a legislação de controle de poluição sonora vigente, conforme Resolução n° 492/2018 do CONAMA.

Modelo	Ruído	Marcha Lenta
1.0 MPI com rodas aro 15"	83,27 dBA @ 4.650 rpm	800 ± 100 rpm
1.0 MPI com rodas aro 16"	83,13 dBA @ 4.650 rpm	
1.0 T-GDI	79,80 dBA @ 4.500 rpm	



Atenção

Cabe ao proprietário o correto cumprimento do plano de manutenção, bem como o respeito às recomendações deste manual e da legislação de trânsito local, garantindo assim o funcionamento ideal dos dispositivos contidos no veículo.

Combustíveis

Modelo	Propulsão	Combustível
1.0 MPI	Flex Fuel	Gasolina sem chumbo, com octanagem 91 RON/87 IAD ou superior, Etanol (E100) ou mistura de qualquer proporção entre ambos.
1.0 T-GDI		

APRESENTAÇÃO DO VEÍCULO

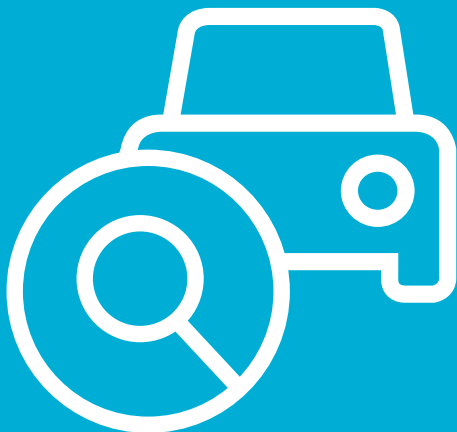

2. Vista geral do veículo e advertências/indicadores

Exterior	12
Interior	14
Painel de instrumentos	19
Advertências e indicadores	20

Exterior

Você pode visualizar os nomes dos componentes externos.

Dianteira

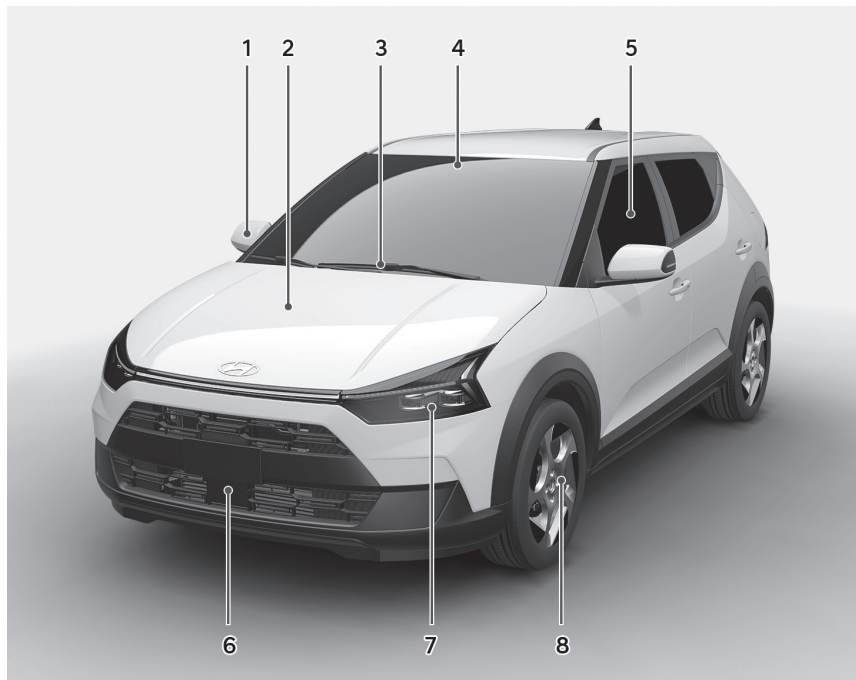

1	Espelhos retrovisores externos	47	5	Vidros	48
2	Capô	43	6	Radar frontal (se equipado)	78
3	Palhetas do limpador de para-brisa	144	7	Luzes dianteiras	69/159
4	Câmera frontal (se equipado)	78	8	Pneus e rodas	136

Traseira

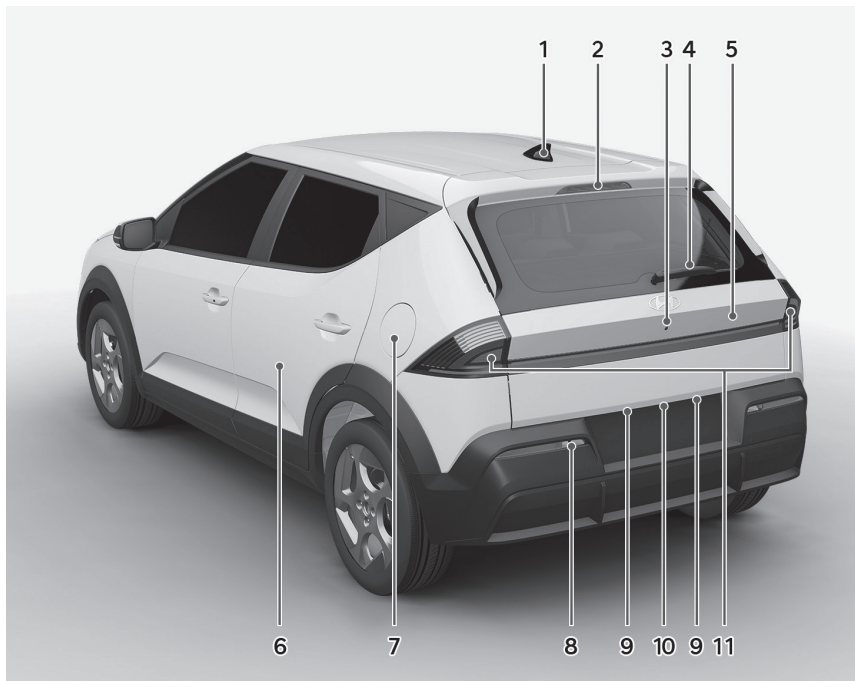

1	Antena		7	Tampa de abastecimento de combustível	44
2	Luz de freio central	162	8	Luz de ré	161
3	Câmera de visão traseira	94	9	Luzes da placa	162
4	Palheta do limpador do vidro traseiro	144	10	Botão de abertura do porta-malas	44
5	Tampa traseira	44	11	Luzes traseiras	160
6	Portas	40			

Interior

Você pode visualizar os nomes dos componentes internos.

Dianteira

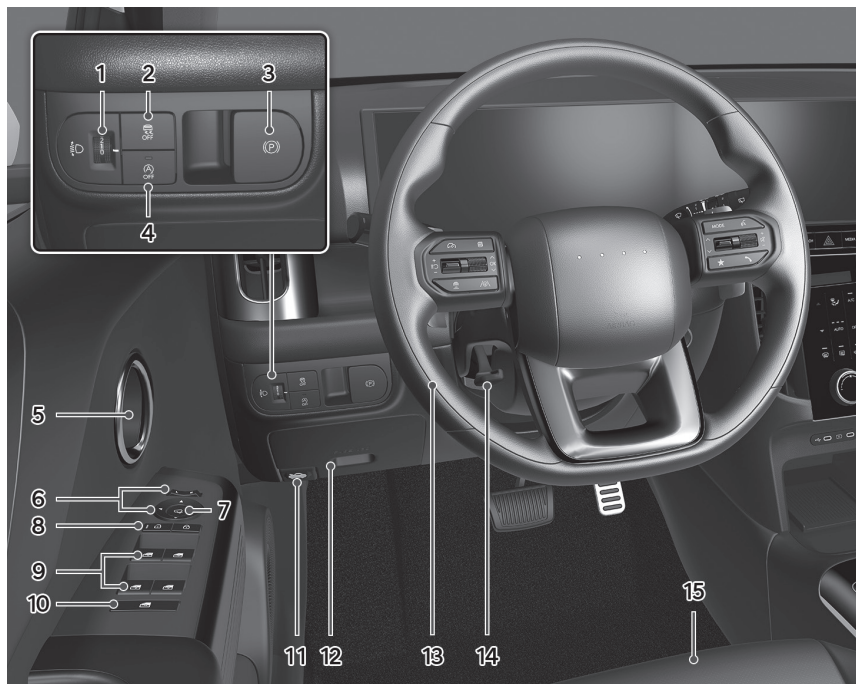

1	Dispositivo de nivelamento dos faróis	71	8	Botão de travamento e destravamento das portas	42
2	Botão ESC OFF	64	9	Interruptor dos vidros elétricos	48
3	Freio de Estacionamento Eletrônico (EPB) (se equipado)	61	10	Botão de travamento dos vidros elétricos traseiros	105
4	Botão de inibição do sistema de parada/partida automática do motor (ISG) (se equipado)	66	11	Alavanca de liberação do capô do motor	73
5	Maçaneta interna da porta		12	Caixa de fusíveis	147
6	Controle dos espelhos retrovisores externos	47	13	Volante de direção	
7	Controle de rebatimento dos espelhos retrovisores externos (se equipado)	47	14	Alavanca de ajuste do volante de direção	46
			15	Banco	49

Painel de instrumentos

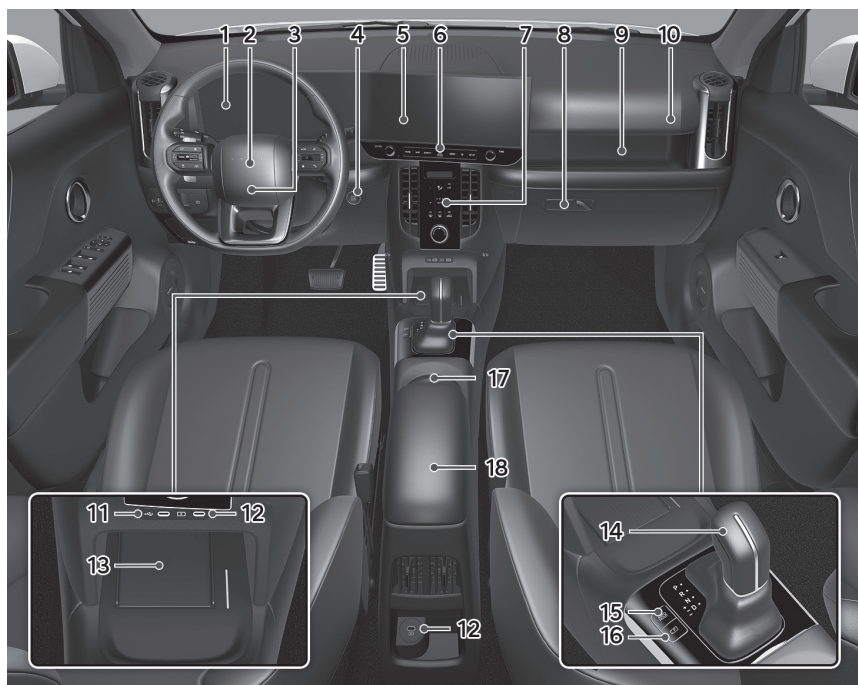

①	Painel de instrumentos	19	⑩	Airbag do passageiro dianteiro	35
②	Buzina		⑪	Porta USB-C	
③	Airbag do motorista	35	⑫	Carregador USB-C	
④	Botão Start/Stop do motor	56	⑬	Sistema de carga sem fio do celular (se equipado)	
⑤	Tela do sistema de áudio/infotainment		⑭	Transmissão Manual/Transmissão Automática	57/58
⑥	Interruptor das luzes de advertência	132	⑮	Auto Hold (se equipado)	62
⑦	Sistema de controle da climatização	74	⑯	Botão de visualização externa (se equipado)	94
⑧	Porta-luvas				
⑨	Porta-objetos				

Volante de direção

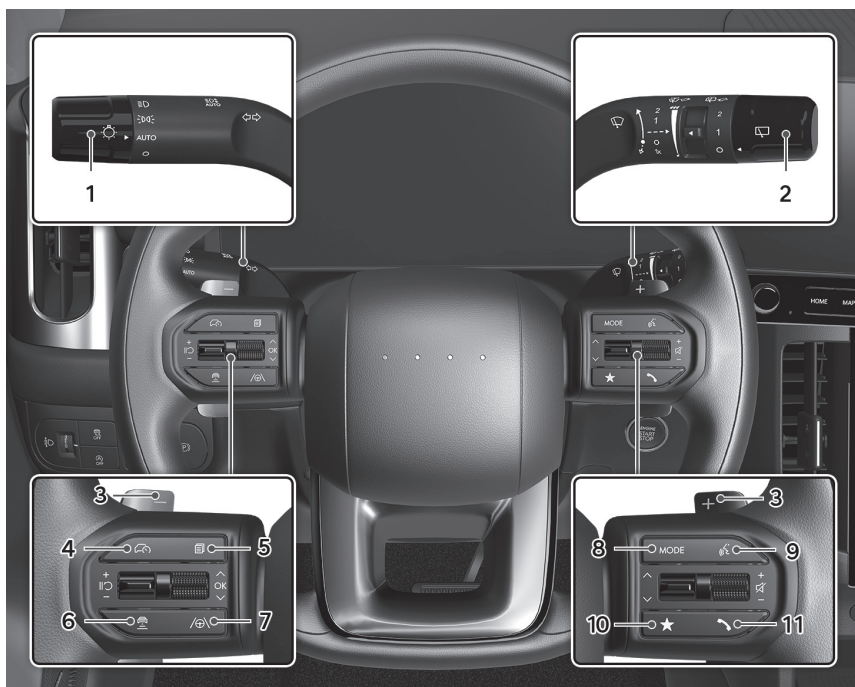

- | | | | | | |
|---|--|----|----|---|----|
| 1 | Controle da iluminação | 68 | 7 | Botão de Assistente de Permanência em Faixa (se equipado) | 80 |
| 2 | Controle dos limpadores e lavadores | 72 | 8 | Botão MODE | |
| 3 | Paddle shifter (aletas de troca de marcha) (se equipado) | | 9 | Botão de reconhecimento de voz | |
| 4 | Botão de assistência à condução | 88 | 10 | Botão personalizável | |
| 5 | Controle do display do painel de instrumentos | | 11 | Botão viva-voz da tecnologia sem fio Bluetooth | |
| 6 | Botão do Controle de Cruzeiro Inteligente (se equipado) | 88 | | | |

Compartimento do motor

■ 1.0 MPI

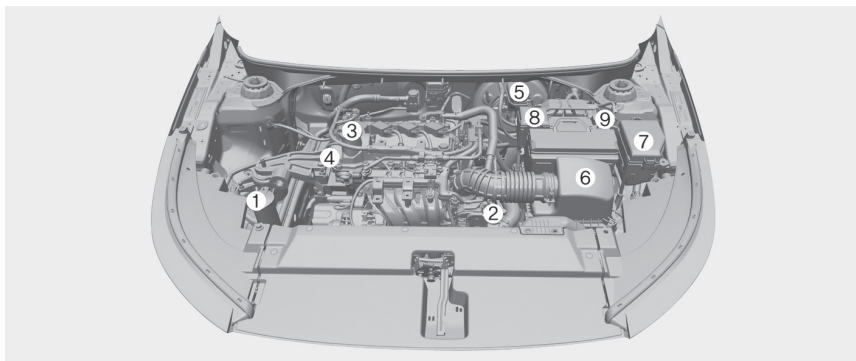

O compartimento do motor pode não corresponder a ilustração.

1	Reservatório do líquido do lavador do para-brisa	143	6	Filtro de ar	
2	Tampa do sistema de arrefecimento	142	7	Caixa de fusíveis	147
3	Tampa de abastecimento de óleo do motor	141	8	Terminal positivo da bateria	145
4	Vareta de nível de óleo	141	9	Terminal negativo da bateria	145
5	Reservatório de fluido do freio/embreagem	143	10	Reservatório do líquido de arrefecimento	142

■ 1.0 T-GDI

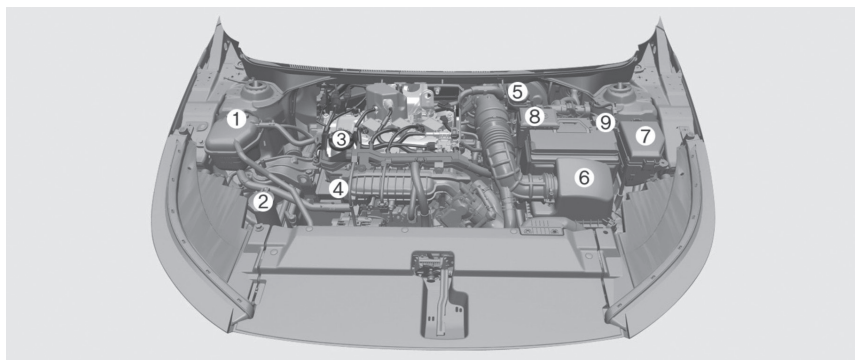

O compartimento do motor pode não corresponder a ilustração.

1	Reservatório do líquido de arrefecimento	142	5	Reservatório de fluido do freio	143
2	Reservatório do líquido do lavador do para-brisa	143	6	Filtro de ar	
3	Tampa de abastecimento de óleo do motor	141	7	Caixa de fusíveis	147
4	Vareta de nível de óleo	141	8	Terminal positivo da bateria	145
			9	Terminal negativo da bateria	145

Painel de instrumentos

Você pode visualizar os nomes dos componentes do painel de instrumentos e a informação exibida.

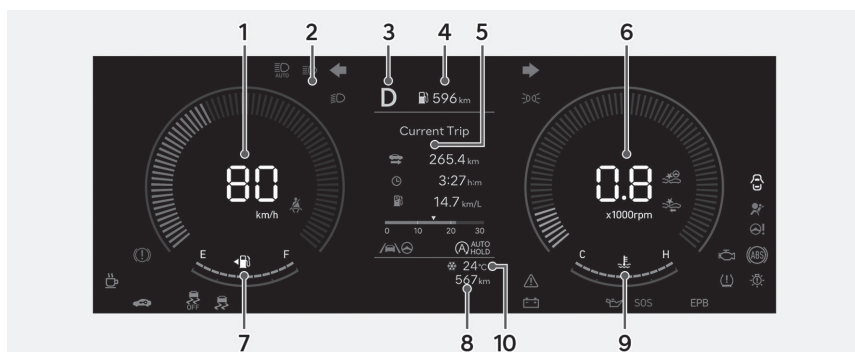

- | | | | |
|---|--|----|---|
| 1 | Velocímetro | 6 | Tacômetro |
| 2 | Luzes de advertência e indicadoras | 7 | Indicador de combustível |
| 3 | Indicador de marcha (se equipado) | 8 | Odômetro |
| 4 | Indicador de autonomia | 9 | Indicador de temperatura do líquido de arrefecimento do motor |
| 5 | Display do painel de instrumentos (inclusive computador de viagem) | 10 | Indicador de temperatura externa |

Advertências e indicadores

Advertências/indicadores são exibidos no painel de instrumentos, dependendo da condição do veículo antes ou durante a condução.

Atenção

Se uma advertência for exibida durante a condução ou for exibida continuamente, recomendamos levar seu veículo a uma concessionária autorizada Hyundai Motor Brasil (HMB) para inspeção.

Advertências

Luz de advertência do Airbag



Esta luz de advertência acende:

- Por aproximadamente 6 segundos quando o interruptor de ignição ou o botão Start/Stop do motor estiver na posição "ON".
- Quando há um problema com o airbag e/ou com o pré-tensionador dos cintos.

Luz de advertência dos Cintos de Segurança



Esta luz de advertência informa que o cinto de segurança não está afivelado.

Luz de advertência do Freio de Estacionamento e do Fluido de Freio



Esta luz de advertência acende:

- Por aproximadamente 3 segundos quando o interruptor de ignição ou o botão Start/Stop do motor estiver na posição "ON".
- Quando o freio de estacionamento for acionado.
- Quando o nível do fluido de freio no reservatório estiver baixo.

Luz de advertência do Sistema de Freios Antibloqueio (ABS)



Esta luz de advertência acende:

- Por aproximadamente 3 segundos quando o interruptor de ignição ou o botão Start/Stop do motor estiver na posição "ON".
- Quando houver funcionamento incorreto com o ABS (O sistema de freios normal ainda continuará funcionando sem a assistência do sistema ABS).

Luz de advertência do Sistema Eletrônico de Distribuição da Força do Freio (EBD)



Estas duas luzes de advertência acendem ao mesmo tempo durante a condução, quando há falha simultânea no ABS, e no sistema de freio convencional.

EPB

Luz de advertência do Freio de Estacionamento Eletrônico (se equipado)

Esta luz de advertência acende:

- Por aproximadamente 3 segundos quando o interruptor de ignição ou o botão Start/Stop do motor estiver na posição "ON".
- Quando houver mau funcionamento com o EPB.

AUTO HOLD

Luz indicadora AUTO HOLD (se equipado)

Esta luz indicadora acende:

- [Branco]: Quando ativar o sistema AUTO HOLD pressionando o botão AUTO HOLD.
- [Verde]: Quando você parar completamente o veículo pressionando o pedal do freio com o sistema AUTO HOLD ativado.
- [Amarela]: Quando houver mau funcionamento com o sistema AUTO HOLD.



Luz indicadora do Controle Eletrônico de Estabilidade (ESC)

Esta luz de advertência acende:

- Por aproximadamente 3 segundos quando o interruptor de ignição ou o botão Start/Stop do motor estiver na posição "ON".
- Quando houver mau funcionamento com o sistema ESC.

Esta luz de advertência pisca:

- Enquanto o sistema ESC está em funcionamento.



Luz indicadora do Controle Eletrônico de Estabilidade (ESC) Desligado

Esta luz de advertência acende:

- Por aproximadamente 3 segundos quando o interruptor de ignição ou o botão Start/Stop do motor estiver na posição "ON".
- Quando você desativar o sistema ESC pressionando o botão ESC OFF.



Luz de advertência da Direção com Assistência Elétrica (MDPS)

Esta luz de advertência acende:

- Por aproximadamente 3 segundos quando o interruptor de ignição ou o botão Start/Stop do motor estiver na posição "ON".
- Quando houver mau funcionamento com o MDPS.



Luz indicadora de Falha do Motor (MIL)

Esta luz de advertência acende:

- Por aproximadamente 3 segundos quando o interruptor de ignição ou o botão Start/Stop do motor estiver na posição "ON".
- Quando houver mau funcionamento com o sistema de controle de emissões, com o motor ou com a transmissão.

Indicador de Aquecimento do Combustível (se equipado)



Esta luz de advertência acende:

Quando o interruptor de ignição ou o botão Start/Stop do motor for colocado na posição "ON".

- A partida no motor pode ser dada depois que a luz indicadora de pré-aquecimento se apagar.

Luz de advertência do Sistema de Carga da Bateria



Esta luz de advertência acende:

- Quando o interruptor de ignição ou o botão Start/Stop do motor estiver na posição "ON" e permanecerá até que o motor entre em funcionamento.
- Quando houver funcionamento incorreto com o alternador ou o sistema de carga elétrica.

Luz de advertência da Pressão do Óleo do Motor



Esta luz de advertência acende:

- Quando o interruptor de ignição ou o botão Start/Stop do motor estiver na posição "ON" e permanecerá até que o motor entre em funcionamento.
- Quando a pressão do óleo do motor estiver baixa, seja devido ao nível de óleo baixo ou problemas no sistema de lubrificação do motor.



Luz de advertência de Nível Baixo de Combustível

Esta luz de advertência acende quando o tanque de combustível estiver quase vazio. Reabasteça o mais rápido possível.

Luz principal de advertência



Esta luz de advertência acende quando existir mau funcionamento no acionamento de algum dos seguintes sistemas:

- Mau funcionamento do Sistema de Alerta e Frenagem Autônomo (se equipado).
- Radar bloqueado do Sistema de Alerta e Frenagem Autônomo (se equipado).
- Mau funcionamento do Monitor de Visão do Ponto Cego (se equipado).
- Radar bloqueado do Monitor de Visão do Ponto Cego (se equipado).
- Mau funcionamento do LED dos faróis (se equipado).
- Mau funcionamento do Assistente de Farol Alto (se equipado).
- Mau funcionamento do Controle de Cruzeiro Inteligente (se equipado).
- Radar bloqueado do Controle de Cruzeiro Inteligente (se equipado).
- Mau funcionamento do Sistema de Monitoramento de Pressão dos pneus (TPMS).

Luz de advertência de Pressão Baixa dos Pneus (se equipado)



Esta luz de advertência acende:

- Por aproximadamente 3 segundos quando o interruptor de ignição ou o botão Start/Stop do motor estiver na posição “ON”.
- Quando um ou mais pneus estiver com pressão significativamente baixa (os locais dos pneus com pressão significativamente baixa são mostrados no display, se equipado).
- E permanece acesa após piscar por aproximadamente 60 segundos ou pisca repetidamente em intervalos de 3 segundos quando houver mau funcionamento do TPMS.

Luz indicadora do Imobilizador (sem chave inteligente) (se equipado)



- Esta luz indicadora acende quando o veículo detectar o imobilizador na chave com o interruptor de ignição na posição “ON”.
- Esta luz de indicadora pisca quando houver mau funcionamento com o sistema do imobilizador.

Luz indicadora do Imobilizador (com chave inteligente) (se equipado)



- Esta luz indicadora acende por até 30 segundos quando o veículo detectar a chave inteligente no veículo com o botão Start/Stop do motor na posição “ACC” ou “ON”.
- Esta luz indicadora pisca alguns segundos quando a chave inteligente não estiver no veículo.
- Esta luz indicadora acende por 2 segundos e apaga se a chave inteligente estiver no veículo e o interruptor de ignição na posição “ON”. Se o veículo não puder identificar a chave inteligente, recomendamos levar o veículo a uma concessionária autorizada Hyundai Motor Brasil (HMB), para inspeção.
- Esta luz indicadora pisca nas seguintes condições:
 - Quando a bateria da chave inteligente estiver fraca.
 - Quando houver funcionamento incorreto com o sistema imobilizador.

Luz indicadora de Direção



Esta luz de indicadora pisca quando acionar as luzes indicadoras de direção.

Luz indicadora de Assistente de Farol Alto (HBA) (se equipado)



Esta luz indicadora acende quando os faróis altos estão acesos com o interruptor das luzes na posição “AUTO”.

- Branca: Quando a Assistência ao Farol Alto estiver pronta para funcionar.
- Verde: Quando a Assistência ao Farol Alto estiver funcionando.

Luz de advertência dos Faróis de LED (se equipado)



Esta luz advertência acende:

- Uma vez que o interruptor de ignição ou o botão Start/Stop do motor esteja na posição "ON".
- Quando houver mau funcionamento dos faróis de LED.

Esta luz de advertência pisca:

- Quando houver mau funcionamento de uma peça relacionada aos faróis de LED.
-



Luz indicadora de Farol Baixo

Esta luz indicadora acende quando os faróis estiverem acesos.



Luz indicadora de Farol Alto

Esta luz indicadora acende:

- Quando os faróis estiverem acesos e na posição de farol alto.
 - Quando a alavanca dos indicadores de direção for puxada para a posição piscar para ultrapassar.
-



Luz indicadora de Luzes Acesas

Esta luz indicadora acende quando as lanternas traseiras ou os faróis estiverem acesos.



Luz indicadora da Assistência Manual do Limite de Velocidade

Esta luz indicadora acende quando a Assistência Manual do Limite de Velocidade é ativado.



Luz indicadora do Controle de Cruzeiro (Piloto Automático)

Esta luz indicadora acende quando o sistema do Piloto Automático estiver ativado.



Luz indicadora de parada automática do sistema ISG (se equipado)

Esta luz indicadora acende-se:

- Branca: quando as condições de funcionamento do sistema são atendidas.
 - Verde: quando o sistema ISG está ativado.
 - Amarela: quando há alguma falha no funcionamento do sistema ISG.
-



Luz indicadora de porta aberta

Esta luz indicadora acende se uma porta estiver aberta ou não estiver completamente fechada.



Luz de advertência do Sistema de Alerta e Frenagem Autônomo (FCA) (se equipado)

Esta luz indicadora acende quando houver mau funcionamento com a FCA.



Luz de advertência de Pista com Gelo (se equipado)

Esta luz indicadora acende quando a temperatura do indicador da temperatura externa estiver aproximadamente abaixo de 4°C, a luz de advertência de pista com gelo e o indicador da temperatura externa piscam e então acendem. Um alerta de advertência também soa 1 vez.



Luz de advertência do Alerta de Mudança de Faixa (se equipado)

Esta luz indicadora acende:

- [Verde] Quando forem atendidas as condições operacionais do sistema.
- [Cinza] Quando não forem atendidas as condições operacionais do sistema.
- [Amarela] Quando o sistema estiver desabilitado ou em mau funcionamento.



Luz de advertência do Alerta de atenção ao motorista (se equipado)

Esta luz indicadora acende:

- Quando o botão Start/Stop (Partida/Parada) estiver na posição ON
- (Ligado). Ela fica acesa por cerca de três segundos e depois apaga.
- Quando o Alerta de atenção ao motorista está desativado ou um mau funcionamento é detectado.

A luz indicadora piscará:

- Quando o Alerta de atenção ao motorista está funcionando.



Nota

Para mais detalhes, consulte o Manual do Proprietário.

APRESENTAÇÃO DO VEÍCULO



3. Funções básicas

Funções de segurança	28
Antes da condução	40
Durante a condução	77
Usando as funções para condução segura	77
Usando as funções para condução conveniente	87
Usando as funções para estacionamento seguro	93

Funções de segurança

Para você dirigir com segurança, aprenda como usar adequadamente os cintos de segurança e as funções de segurança que se aplicam ao seu veículo.

Cintos de segurança

Use sempre seu cinto de segurança e certifique-se que todos os passageiros também estejam usando antes de iniciar qualquer viagem. Airbags são projetados para suplementar os cintos de segurança como dispositivo adicional de segurança, porém não são substitutos. Muitos países exigem que todos os ocupantes de um veículo usem os cintos de segurança.



Atenção

Os cintos de segurança são projetados para suportar a estrutura óssea do corpo e devem ser usados na frente da pelve ou na pelve, tórax e ombros, conforme aplicável; deve-se evitar usar a seção subabdominal do cinto na área abdominal.

Os cintos de segurança devem ser ajustados o mais firmemente possível, de forma consistente com o conforto, para fornecer a proteção para a qual foram projetados.

Um cinto com folga reduzirá muito a proteção proporcionada ao usuário.

Deve-se tomar cuidado para evitar a contaminação da cinta com polidores, óleo e produtos químicos, principalmente ácido de bateria. A limpeza pode ser feita com segurança usando sabão neutro e água.

O cinto deve ser substituído se a trama ficar esgarçada, contaminada ou danificada. É muito importante substituir o conjunto completo após acontecer um impacto grave, mesmo se o dano ao conjunto não for visível. Os cintos não devem ser usados com as cintas enroladas. Cada conjunto de cintos de segurança só deve ser usado por um ocupante, pois é perigoso colocar um cinto ao redor de uma criança no colo de um ocupante.



Atenção

O Código Brasileiro de Trânsito prescreve que todos os ocupantes de um veículo de passeio devem sempre utilizar cintos de segurança. Cintos de segurança e sistemas de proteção para crianças reduzem o risco de ferimentos graves ou fatais a todos os ocupantes no caso de uma freada brusca ou uma colisão. Sem o cinto de segurança, os ocupantes podem ser arremessados para muito perto do disparo do airbag, podem bater na estrutura interior ou podem ser arremessados para fora do veículo. A utilização correta do cinto de segurança reduz muito esses perigos. Siga sempre as recomendações sobre cintos de segurança e airbags contidas nesse manual e no Manual do Proprietário.

Consulte a legislação vigente no Código Brasileiro de Trânsito sobre o transporte adequado de bebês e crianças.



Atenção

Cintos de segurança devem ser usados por TODOS os passageiros sempre que o veículo estiver em movimento. Adote as seguintes precauções ao ajustar e usar cintos de segurança:

- Crianças menores de 10 anos ou com menos de 1,45m de altura devem ser SEMPRE protegidas adequadamente no banco traseiro.
- NUNCA permita que crianças viajem no banco do passageiro dianteiro. Caso uma criança com idade acima de 10 anos e mais de 1,45m de altura ocupe o banco dianteiro, ela deverá estar devidamente protegida com o cinto de segurança, e o banco deverá estar afastado para trás o máximo possível.
- NUNCA permita que um bebê ou uma criança seja carregado no colo de um ocupante.
- NUNCA viaje com um encosto reclinado quando o veículo estiver em movimento.
- Não permita que crianças compartilhem um banco ou cinto de segurança.
- Nunca use o cinto diagonal por baixo do braço ou por trás das costas.
- Nunca utilize o cinto de segurança sobre objetos frágeis. Se houver uma parada súbita ou um impacto, o cinto de segurança pode danificar o objeto.
- Não use o cinto de segurança quando este estiver torcido. O cinto de segurança torcido não protege você adequadamente em um acidente.
- Não use o cinto de segurança se as peças de fixação ou o cinto estiverem danificados.
- Não coloque a fivela do cinto de segurança nos fechos de outros bancos.
- NUNCA desafivele o cinto de segurança quando estiver dirigindo. Isso pode causar a perda de controle do veículo e resultar em acidente.
- Certifique-se que não exista nada no fecho interferindo com o mecanismo da fivela do cinto de segurança. Isto pode evitar que o cinto de segurança seja afivelado com segurança.
- Nenhuma modificação ou adição de dispositivo deve ser feita pelo usuário de modo que impeça o ajuste automático do cinto de segurança sobre o corpo do ocupante.

Luz de advertência dos cintos de segurança

Advertência dos cintos de segurança dianteiros

A luz de advertência do cinto de segurança acenderá a cada vez que o interruptor de ignição é colocado na posição "ON". Se o cinto de segurança não estiver afivelado, o alarme sonoro soará.



Advertência dos cintos de segurança traseiros

A luz de advertência do cinto de segurança acenderá a cada vez que o interruptor de ignição é colocado na posição "ON". Se o cinto de segurança não estiver afivelado, a luz de advertência do cinto acenderá.

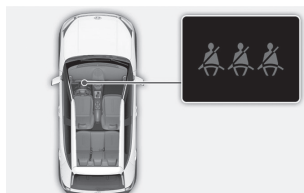

Colocando o cinto de segurança

Cinto de segurança subabdominal / diagonal

Puxe o cinto do sistema retrator e introduza a lingueta metálica no fecho. Quando a lingueta ficar travada no fecho, um clique será ouvido.

Você deve colocar o cinto subabdominal ao redor do quadril e o cinto diagonal cruzando o peito e abdome.

O cinto de segurança se ajusta automaticamente ao comprimento adequado depois que a parte subabdominal do cinto é ajustada manualmente de modo a ficar confortavelmente colocada sobre o quadril.

Em caso de uma parada brusca ou impacto, o cinto travará na posição. Ele também travará se você tentar inclinar-se para a frente muito rapidamente.

Ajuste a altura do cinto de ombro de modo que ele fique apoiado sobre o tórax e posicionado aproximadamente no meio do ombro mais próximo da porta, e não sobre o pescoço.

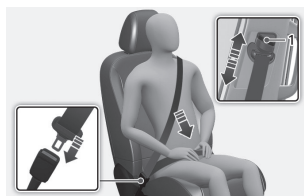

Cinto de segurança traseiro central de 3 pontos

Insira a placa da lingueta no fecho até ouvir um clique audível, indicando que o cinto está travado e certifique-se que não esteja enrolado. Ao usar o cinto de segurança traseiro central, deve ser usado o fecho identificado com a marca "CENTER".



Ajuste de altura do cinto de segurança dianteiro

A altura da fixação do cinto diagonal pode ser ajustada em uma das 3 posições existentes para máximo conforto e segurança.

A parte diagonal deve ser ajustada para ficar ao redor do peito e a metade sobre seu ombro, perto da porta e não sobre o pescoço.

Para ajustar a altura da fixação do cinto, levante ou abaixe o ajustador de altura até à posição apropriada.

Para levantar o ajustador de altura, puxe-o para cima. Para abaixar, puxe o ajustador de altura para baixo enquanto pressiona o botão do ajustador.

Para travar o ajustador na posição, solte o botão.

Para certificar-se que o ajustador de altura esteja travado tente deslizá-lo.



Soltando o cinto de segurança

Pressione o botão de liberação no fecho.

Ao ser liberado, o cinto deve retrair automaticamente de volta para o retrator. Caso isso não aconteça, verifique se o cinto não está torcido e tente novamente.

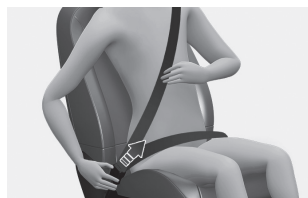

Pré-tensor do cinto de segurança

A finalidade do pré-tensor é garantir que os cintos de segurança se ajustem sem folga ao corpo dos ocupantes em certas colisões frontais ou laterais.

Se o sistema sentir tensão excessiva no cinto de segurança do motorista, passageiro dianteiro ou dos passageiros laterais traseiros, quando o sistema do pré-tensor for ativado, o limitador de carga dentro do pré-tensor do retrator libera alguma pressão no cinto de segurança afetado.



Precauções adicionais de segurança do cinto de segurança

Uso do cinto de segurança por grávidas

O cinto de segurança deve ser usado sempre durante a gravidez. A melhor forma de proteger a criança que vai nascer é se proteger usando sempre o cinto de segurança.

Mulheres grávidas devem sempre usar um cinto de segurança subabdominal/diagonal. Coloque o cinto diagonal cruzando o tórax, passando entre os seios e longe do pescoço. Coloque o cinto subabdominal abaixo da barriga para que ele passe CONFORTAVELMENTE ao redor do quadril e osso pélvico, abaixo da parte arredondada da barriga.



Atenção

Para reduzir o risco de ferimentos graves ou fatais ao bebê durante um acidente, mulheres grávidas NUNCA devem colocar o cinto subabdominal do cinto de segurança sobre a área do abdômen, onde o bebê está localizado.

Uso do cinto de segurança e crianças

Bebês ou crianças pequenas

Muitos países têm legislação sobre proteção de crianças que exigem que elas viajem em dispositivos de proteção aprovados, incluindo cadeiras de elevação. A idade na qual os cintos de segurança podem ser usados e não sistemas de proteção para crianças pode ser diferente conforme o país, portanto você deve conhecer as exigências específicas do país onde estiver trafegando. Os assentos para crianças e/ou bebês devem ser adequadamente colocados e instalados no banco traseiro.



Atenção

Crianças pequenas estão mais protegidas contra ferimentos em acidentes quando protegidas adequadamente no banco traseiro por um sistema de proteção para crianças que atenda às Normas de Segurança de seu país. Antes de adquirir um sistema de proteção para crianças, certifique-se que ele tenha uma etiqueta que garanta que o equipamento atende às normas de segurança do seu país. O sistema de proteção deverá ser apropriado para o tamanho e peso da criança. Verifique a etiqueta do sistema de proteção para crianças com essa informação.

Crianças maiores

Crianças menores de 10 anos e com mais de 1,45m devem ocupar o banco traseiro sem cadeira de elevação, usando o cinto de segurança. O cinto de segurança deve passar pela parte superior das coxas e passar confortavelmente pelo ombro e peito, para proteger a criança com segurança. Verifique periodicamente a instalação do cinto. Uma criança se contorcendo pode deixar o cinto fora da posição. Crianças terão a máxima segurança no caso de acidente quando estiverem protegidas com um sistema de proteção adequado e/ou cinto de segurança no banco traseiro.

Se uma criança com mais de 10 anos e com mais de 1,45m estiver sentada no banco dianteiro, ela deve ser protegida pelo cinto de segurança subabdominal/diagonal e o banco deve ser colocado na posição mais atrás possível.

Se a parte do cinto diagonal encostar levemente sobre o rosto ou o pescoço da criança, procure colocar a criança mais próxima do centro do veículo. Se o cinto diagonal ainda encostar no rosto ou no pescoço, a criança precisa ser acomodada novamente na cadeira de elevação no banco traseiro.

Sistema Suplementar de Segurança SRS Airbag

Os veículos são equipados com um Sistema Suplementar de Airbags para os bancos do motorista e do passageiro dianteiro.

Os airbags dianteiros são projetados para suplementar os cintos de segurança de três pontos. Para esses airbags fornecerem proteção, os cintos de segurança devem sempre ser usados ao dirigir.

Você pode se ferir de forma grave ou fatal se não estiver usando o cinto de segurança. Os airbags são projetados para suplementar e não substituir os cintos de segurança. Os airbags também não são projetados para inflar em todas as colisões. Em alguns acidentes os cintos de segurança são sua única proteção.



Atenção

PRECAUÇÕES DE SEGURANÇA DO AIRBAG

Em quaisquer trajetos, todos os ocupantes do veículo devem SEMPRE usar os cintos de segurança e as crianças com sistema de segurança adequado. Mesmo com os airbags, os ocupantes poderão se ferir de forma grave ou fatal em uma colisão se estiver usando o cinto de segurança de forma incorreta ou não estiver usando o cinto de segurança quando o airbag inflar.

NUNCA coloque uma criança em qualquer cadeira de proteção ou cadeira de elevação no banco do passageiro dianteiro. Um airbag inflando pode atingir com força o bebê ou a criança causando ferimentos graves ou fatais.

Sempre coloque crianças com menos de 10 anos no banco traseiro. Esse é o lugar mais seguro para transportar crianças de qualquer idade.

Todos os ocupantes devem se sentar eretos, com o encosto na posição reta, centrados no assento com o cinto de segurança afivelado, as pernas confortavelmente estendidas e os pés sobre o assoalho. Se um ocupante estiver fora da posição durante um acidente, o acionamento rápido do airbag pode entrar em contato com força com o ocupante, causando ferimentos graves ou fatais.

Você e os passageiros nunca devem se sentar ou inclinar desnecessariamente perto dos airbags ou se inclinar sobre a porta ou console central.

Mova seu banco o mais longe possível dos airbags dianteiros, mas mantenha o controle do veículo.

Não instale um sistema de segurança de criança no banco do passageiro dianteiro.

Não instale um sistema de segurança de criança no banco do passageiro dianteiro. Um airbag inflando pode atingir com força a criança causando ferimentos graves ou fatais.



⚠ Atenção

- Perigo extremo! Não use um sistema voltado para a traseira do veículo em um banco protegido por um airbag!
- NUNCA utilize um sistema de proteção de crianças com a parte dianteira virada para trás montado em assentos que possuam airbag à sua frente, pois podem ocorrer ferimentos graves ou fatais na criança.
- Nunca instale um sistema de segurança de criança no banco do passageiro dianteiro. Se o airbag do passageiro dianteiro inflar, ele pode causar ferimentos graves ou fatais.

Airbag em seu veículo

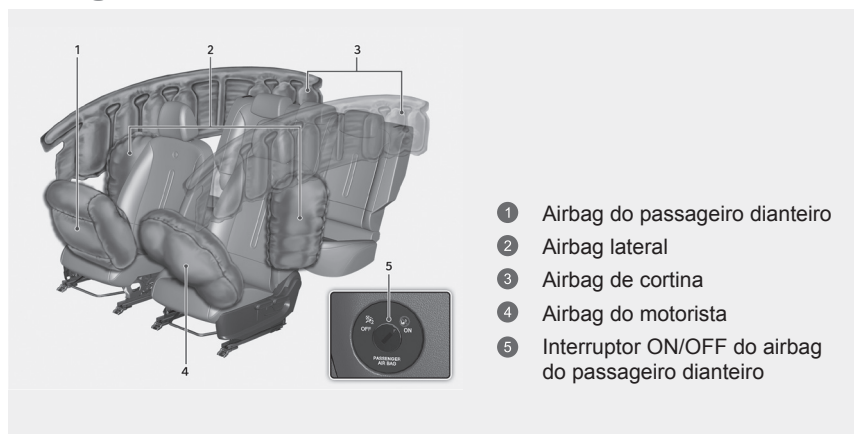

* Os airbags atuais do veículo podem ser diferentes da ilustração.

Airbag do motorista



O airbag do motorista está localizado dentro da buzina no volante de direção.



Quando o módulo de controle do SRS detectar um impacto suficientemente grave na frente do veículo, automaticamente ele acionará os airbags dianteiros.

Airbag do passageiro dianteiro



O airbag do passageiro dianteiro está localizado do lado direito do painel de instrumentos.



Quando o módulo de controle do SRS detectar um impacto suficientemente grave na frente do veículo, automaticamente ele acionará os airbags dianteiros.

Atenção

Use **SEMPRE** os cintos de segurança e a segurança para crianças – a cada viagem, sempre, todos os ocupantes. Airbags inflam com força considerável e no piscar de um olho. Cintos de segurança ajudam a manter os ocupantes na posição adequada, para obter o máximo benefício do airbag. Mesmo com os airbags, ocupantes sentados de qualquer maneira e sem cinto de segurança podem sofrer ferimentos graves quando o airbag inflar. Siga sempre as precauções sobre os cintos de segurança, airbags e segurança dos ocupantes existentes neste manual.

Para reduzir a chance de ferimentos graves ou fatais e receber o benefício máximo de segurança do seu sistema de segurança:

- Mova seu banco o mais longe possível dos airbags dianteiros, mas mantenha o controle do veículo.
- Nenhum objeto (como suporte de celular, porta-copo, perfume ou adesivo) deve ser colocado sobre ou perto dos módulos dos airbags no volante de direção, painel de instrumentos, para-brisa e painel frontal do passageiro acima do porta-luvas. Esses objetos podem causar ferimentos se o veículo se envolver em acidente grave o suficiente para inflar os airbags.
- Não fixe nenhum objeto no para-brisa e retrovisor interno.
- Não mexa nem desconecte a fiação do SRS ou outros componentes do sistema SRS. Isto pode resultar em ferimento, devido ao acionamento acidental dos airbags ou desligando o SRS.
- Se a luz de advertência do airbag permanecer acesa enquanto o veículo estiver em movimento, recomendamos que o sistema seja inspecionado imediatamente por uma concessionária autorizada Hyundai Motor Brasil (HMB).
- Airbags só podem ser usados uma vez - recomendamos que o sistema seja substituído por uma concessionária autorizada Hyundai Motor Brasil (HMB).
- O SRS é projetado para acionar os airbags somente quando o impacto for suficientemente grave.
- Airbags dianteiros não serão acionados em impactos laterais, traseiros ou capotamentos. Além disso, airbags dianteiros não serão acionados em impactos frontais abaixo do limite de acionamento.
- Para proteção máxima de segurança em todos os tipos de acidente, todos os ocupantes, incluindo o motorista, devem sempre usar os cintos de segurança mesmo que não existam airbags em sua posição no veículo, para minimizar o risco de ferimentos graves ou fatais caso ocorra um impacto. Não se sente nem incline desnecessariamente perto do airbag com o veículo em movimento.
- Sentar-se de forma inadequada ou fora da posição pode resultar em ferimentos graves ou fatais em um acidente. Todos os ocupantes devem se sentar eretos, com o encosto na posição reta, centrados no assento com o cinto de segurança afivelado, as pernas confortavelmente estendidas e os pés sobre o assoalho até o veículo ser estacionado e o motor desligado.
- O sistema SRS airbag deve inflar muito rapidamente para fornecer proteção em um acidente. Se um ocupante estiver fora da posição por não usar o cinto de segurança, o airbag pode entrar em contato com força com o ocupante, causando ferimentos graves ou fatais.

Airbags laterais

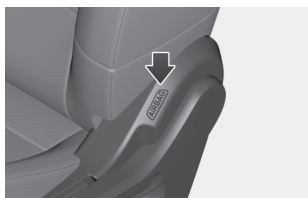

Os airbags laterais estão localizados na borda dos bancos do motorista e do passageiro dianteiro.



A finalidade do airbag é fornecer ao motorista e/ou passageiro dianteiro proteção adicional àquela oferecida pelo cinto de segurança.

Os airbags laterais são projetados para inflar somente durante certas colisões laterais, dependendo da gravidade e ângulo do impacto, velocidade e ponto da colisão. Os airbags laterais não são projetados para inflar em todas as situações de impactos laterais.



Atenção

Não permita que os passageiros inclinem a cabeça ou o corpo contra as portas, coloquem os braços sobre as portas, estiquem os braços para fora do vidro nem coloquem objetos entre as portas e os passageiros quando estiverem sentados em bancos equipados com airbags laterais e/ou de cortina.

- O airbag de impacto lateral é suplementar ao sistema de cintos de segurança do motorista e passageiro dianteiro e não é substituto deles. Portanto, seus cintos de segurança devem ser usados o tempo todo com o veículo em movimento. Os airbags inflam somente em determinadas condições de impactos laterais suficientemente graves para causar ferimento significativo aos ocupantes do veículo.
- Para maior proteção do sistema de airbag de impacto lateral e evitar ferimentos quando esse airbag inflar, os dois ocupantes dos bancos dianteiros devem se sentar na posição reta com o cinto de segurança devidamente afivelado. As mãos do motorista devem ser colocadas no volante de direção nas posições 09:00 e 03:00 horas. Os braços e as mãos do passageiro devem ser colocados no colo.
- Não use quaisquer capas de bancos como acessório.
- O uso de capas nos bancos pode diminuir ou evitar a eficácia do sistema.
- Não instale quaisquer acessórios ao lado ou perto dos airbags laterais.
- Não coloque quaisquer objetos sobre o airbag ou entre o airbag e você. Também não fixe quaisquer objetos ao redor da área onde o airbag infla, como a porta, vidros das portas, colunas dianteira e traseira.
- Não coloque quaisquer objetos entre a porta e o banco. Eles podem se tornar projéteis perigosos se o airbag lateral inflar.
- Não coloque quaisquer objetos entre a etiqueta do airbag lateral e o assento. Isso pode causar ferimento se o veículo sofrer um impacto grave o suficiente para inflar os airbags.
- Para evitar o acionamento inesperado do airbag lateral que possa resultar em ferimentos pessoais, evite impactos no sensor de impacto lateral quando o interruptor de ignição estiver ligado.
- Se o banco ou a capa do banco estiver danificado, recomendamos reparar o sistema na concessionária autorizada Hyundai Motor Brasil (HMB).

Airbags de cortina



Os airbags de cortina estão localizados nos dois lados dos trilhos de teto, acima das portas dianteiras e traseiras.



Eles são projetados para ajudar a proteger a cabeça dos ocupantes dos bancos dianteiros e os ocupantes dos bancos traseiros externos em determinados impactos laterais.

Os airbags de cortina são projetados para inflar somente durante certas colisões laterais, dependendo da gravidade e ângulo do impacto, velocidade e ponto da colisão. Os airbags de cortina não são projetados para inflar em todas as situações de impactos laterais, colisões frontais ou traseiras do veículo e na maioria das situações de capotamento.



Atenção

- Para os airbags de cortina e impactos laterais fornecerem a máxima proteção, os dois ocupantes dos bancos dianteiros e os ocupantes dos bancos traseiros externos devem estar sentados na posição reta, com os cintos de segurança devidamente afivelados. É muito importante que crianças se sentem em um sistema de proteção de crianças nos bancos traseiros.
- Quando a criança estiver sentada nos bancos traseiros externos ela deve usar um sistema de proteção de crianças adequado. Certifique-se de colocar o sistema de proteção de crianças o mais longe possível da porta e prenda o sistema de proteção de crianças na posição travada.
- Não coloque qualquer objeto sobre o airbag. Também não fixe qualquer objeto ao redor da área onde o airbag infla como a porta, vidro da porta, colunas dianteira e traseira, trilho lateral do teto.
- Não pendure qualquer objeto a não ser roupas, principalmente objetos duros ou possíveis de quebrar. Em um acidente, isso pode danificar o veículo ou causar um ferimento.
- Não permita que os passageiros inclinem a cabeça ou o corpo contra as portas, coloquem os braços sobre as portas, estiquem os braços para fora do vidro nem coloquem objetos entre as portas e os passageiros quando estiverem sentados em bancos equipados com airbags laterais e/ou de cortina.
- Não abra nem conserte os airbags de cortina.
- Nunca tente abrir ou consertar qualquer componente do sistema de airbags de cortina. Recomendamos que o sistema seja reparado pela concessionária autorizada Hyundai Motor Brasil (HMB).

Interruptor ON/OFF do airbag do passageiro dianteiro



Permite desabilitar o airbag do passageiro dianteiro para o transporte de ocupantes sensíveis ou com potencial de risco de lesões relacionadas ao airbag devido à idade, tamanho ou condição médica.

Para desativar insira a chave do veículo no interruptor ON/OFF e mova-o para a posição OFF (desligado).

Para reativar insira a chave do veículo no interruptor ON/OFF e mova-o para a posição ON (ligado).



Quando estiver desativado, a luz de alerta do airbag do passageiro dianteiro desligado (OFF) acenderá e permanecerá acesa até que o airbag do passageiro dianteiro seja reativado.





Quando estiver ativado, a luz de alerta do airbag do passageiro dianteiro ligado (ON) acenderá.

Atenção

Nunca permita que um passageiro adulto viaje no banco do passageiro dianteiro quando o indicador OFF do airbag do passageiro estiver aceso. Durante uma colisão, o airbag não será acionado se o indicador estiver aceso. Ligue o airbag do passageiro dianteiro ou peça ao passageiro para mudar para o banco traseiro.

Atenção

Se houver mau funcionamento do interruptor do airbag do passageiro dianteiro, podem ocorrer as seguintes condições:

- A luz de advertência do airbag () acenderá no painel de instrumentos.
- O interruptor do airbag do passageiro dianteiro () não acenderá e o indicador ON () acenderá. O airbag do passageiro dianteiro será acionado em um impacto frontal, mesmo que o interruptor LIGA/DESLIGA do airbag do passageiro dianteiro esteja colocado na posição OFF.
- Recomendamos que uma concessionária autorizada HYUNDAI inspecione o interruptor LIGA/DESLIGA do airbag do passageiro dianteiro e o sistema do airbag o mais rápido possível.

Antes da condução

Antes de dirigir, familiarize-se sobre como abrir ou fechar as portas, tampa traseira, capô etc. Ajuste também a altura do volante de direção, retrovisor interno, retrovisores externos e bancos para dirigir com segurança e confortavelmente.

Destravando e travando as portas

Você pode travar ou destravar as portas pressionando o botão da chave ou aproximando-se do veículo com a chave inteligente (se equipado).

Travamento das portas pelo lado de fora do veículo

Chave com controle remoto (se equipado)

Para travar as portas, pressione o botão de Travamento da Porta 1 no transmissor.

Para destravar as portas, pressione o botão de Destravamento da Porta 2 no transmissor.



Nota

Este equipamento opera em caráter secundário, isto é, não tem direito a proteção contra interferência prejudicial, mesmo de estações do mesmo tipo, e não pode causar interferência a sistemas operando em caráter primário.

 **ANATEL**
Agência Nacional de Telecomunicações
03254-23-04902
13174-22-04902

Chave inteligente (se equipado)

- 1 Trava a porta
- 2 Destrava a porta

Para travar as portas, pressione o botão na maçaneta externa da porta enquanto carrega a chave inteligente com você ou pressione o botão de trava da porta 1 na chave inteligente.

Para destravar as portas, pressione o botão na maçaneta externa da porta enquanto carrega a chave inteligente com você ou pressione o botão de destravar a porta 2 na chave inteligente.

Uma vez que as portas estejam destravadas, elas podem ser abertas puxando a maçaneta da porta.

Ao fechar uma porta, empurre-a com a mão. Certifique-se que as portas estejam bem fechadas.

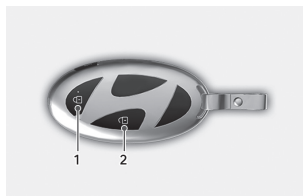



Atenção

A CHAVE INTELIGENTE CONTÉM UMA BATERIA EM FORMATO DE BOTÃO (PERIGOSO).

Se for engolido, a bateria de íons de lítio pode causar ferimentos graves ou fatais em 2 horas. Mantenha baterias fora do alcance de crianças.

Se você achar que baterias podem ter sido engolidas ou colocadas dentro de qualquer parte do corpo, procure cuidados médicos imediatamente.

Não deixe chaves dentro do veículo com crianças desacompanhadas. Crianças desacompanhadas podem colocar a chave no interruptor de ignição ou pressionar o botão START/STOP do motor e podem acionar os vidros elétricos ou outros controles, até mesmo movimentando o veículo, o que pode resultar em ferimentos graves ou fatais.



Nota

Este equipamento opera em caráter secundário, isto é, não tem direito a proteção contra interferência prejudicial, mesmo de estações do mesmo tipo, e não pode causar interferência a sistemas operando em caráter primário.



12350-22-04902

Chave mecânica (situação de emergência)

1. Remova a capa da chave mecânica ou abra a chave mecânica do controle remoto.
2. Insira a chave mecânica no orifício da tampa da maçaneta.
3. Enquanto puxa a maçaneta da porta, desloque lentamente a chave em direção à traseira do veículo e remova a tampa.
4. Ao remover a tampa, somente a porta do motorista pode ser travada ou destravada usando a chave mecânica.
5. Gire a chave no sentido horário para travar e no sentido anti-horário para destravar o veículo.

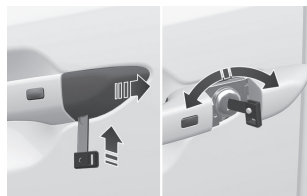

Travamento das portas pelo lado de dentro do veículo

Atenção

Não deixe crianças nem animais desacompanhados no veículo. Um veículo fechado ao sol pode alcançar uma temperatura muito elevada, o que pode causar ferimentos graves ou fatais a crianças ou animais desacompanhados que não consigam sair do veículo.

As crianças podem acionar os sistemas do veículo, o que pode lhes causar ferimentos, ou elas podem sofrer outro mal por serem vítimas de outra pessoa que tentasse entrar no veículo.

Não trave o veículo pelo lado de fora quando alguém estiver no veículo.

Botão de travamento e destravamento das portas

Ao pressionar a parte  do interruptor, todas as portas do veículo serão travadas.

Se a chave inteligente estiver no veículo e qualquer porta for aberta, as portas não serão travadas mesmo que o botão de travamento do interruptor de travamento central das portas for pressionado.

Se a maçaneta interna da porta do motorista ou passageiro dianteiro for puxada quando todas as portas estiverem travadas, a porta será destrancada e abrirá.

Ao pressionar a parte  do interruptor, todas as portas do veículo serão destravadas.

A luz indicadora das portas apagará quando todas as portas estiverem travadas. A luz acenderá quando qualquer porta for destravada.



Abertura e fechamento do capô do motor

Abertura do capô do motor

1. Certifique-se que a alavanca de mudança de marcha esteja na posição “P” ou “N” e acione o freio de estacionamento.
2. Puxe a alavanca de liberação para destravar o capô. O capô deverá abrir dando um pequeno salto.
3. Vá para a frente do veículo, levante ligeiramente o capô, puxe a trava secundária na parte interna do centro do capô e levante o capô.
4. Puxe para fora a vareta de suporte.
5. Mantenha o capô aberto com a vareta de suporte.

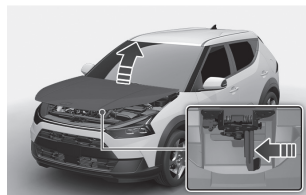

Atenção

- Após dirigir, o compartimento do motor e vareta de suporte ficarão quentes. Segure a vareta de suporte pela área revestida com borracha para evitar queimaduras.
- A vareta de suporte deve ser inserida completamente no orifício existente sempre que for inspecionar o compartimento do motor. Isso evitará que o capô caia e possa provocar ferimentos.

Fechamento do capô do motor

1. Antes de fechar o capô do motor, verifique o seguinte:
 - Todas as tampas de bocais de enchimento no compartimento do motor devem estar corretamente instaladas.
 - Luvas, panos ou qualquer outro material inflamável devem ser retirados do compartimento do motor.
2. Retorne a vareta de suporte ao seu grampo para evitar a trepidação.
3. Abaixar o capô até a metade (levantado cerca de 30 cm a partir da posição fechado) e solte o capô para que ele se trave com segurança.

Abertura e fechamento da tampa traseira

Abertura da tampa traseira

Certifique-se que a alavanca de mudança de marcha esteja na posição “P” (Estacionamento) ou “N” (Neutro) e acione o freio de estacionamento.

Então faça uma das operações seguintes:

1. Destrave todas as portas com o botão de destravar as portas no transmissor ou chave inteligente. Pressione o botão da maçaneta da tampa traseira e abra a tampa traseira.
2. Pressione e segure o botão de destravar a tampa traseira no transmissor ou chave inteligente. Pressione o botão da maçaneta da tampa traseira e abra a tampa traseira.
3. Pressione o botão de travamento/destravamento central das portas na posição “destravar” (🔓). Pressione o botão da maçaneta da tampa traseira e abra a tampa traseira.

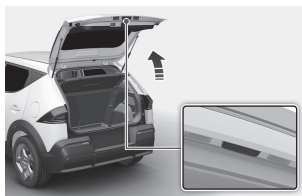

Fechamento da tampa traseira

Abaxe a tampa traseira e pressione até travar. Para se certificar que a tampa traseira está fechada com segurança, verifique sempre tentando puxá-la novamente para cima sem pressionar o botão da maçaneta da tampa traseira.

Abertura e fechamento da tampa de abastecimento de combustível

Abertura da tampa de abastecimento de combustível

1. Desligue o motor.
2. Puxe para cima o botão de abertura da tampa de abastecimento de combustível.
3. Puxe para fora a tampa de abastecimento de combustível para abrir totalmente.
4. Para remover a tampa de abastecimento de combustível, gire-a no sentido anti-horário. Você pode ouvir um assobio conforme a pressão interna do tanque é equalizada.
5. Coloque a tampa na porta de abastecimento de combustível.

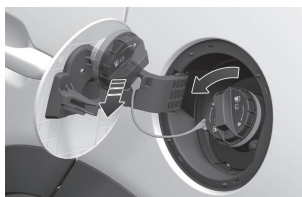
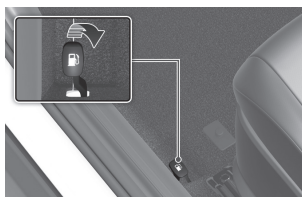

Fechamento da tampa de abastecimento de combustível

1. Para instalar a tampa do tanque de combustível, gire-a no sentido horário até ouvir um clique. Isto indica que a tampa está apertada com segurança.
2. Feche a tampa de abastecimento de combustível, pressione levemente e certifique-se que esteja bem fechada.



Atenção

Os combustíveis são altamente inflamáveis e explosivos. Deixar de seguir estas orientações poderá resultar em FERIMENTOS GRAVES ou FATAIS:

- Leia e siga todas as advertências fixadas nos postos de combustível.
- Antes de reabastecer, observe a localização do “Sistema de emergência de Corte de Combustível”, se disponível, no posto de combustível.
- Antes de tocar no bocal de enchimento, você deve eliminar a possibilidade de uma descarga de eletricidade estática, tocando as mãos em outras partes metálicas do veículo, a uma distância segura do bocal de enchimento, do bico da bomba ou outra fonte de combustível.
- Não utilize telefones celulares quando estiver reabastecendo. A corrente elétrica e/ou interferência eletrônica dos telefones celulares podem provocar um incêndio em contato com vapores de combustível.
- Não entre em um veículo cujo abastecimento já tenha sido iniciado. Você poderá gerar aumento da eletricidade estática tocando, atritando ou escorregando contra qualquer item ou tecido capaz de produzir eletricidade estática. Descarga de eletricidade estática pode provocar a ignição de vapores de combustível causando um incêndio. Se você precisar entrar novamente no veículo, elimine a possibilidade de uma descarga de eletricidade estática potencialmente perigosa, tocando as mãos em outras partes metálicas, a uma distância segura do bocal de enchimento, do bico da bomba ou outra fonte de combustível.
- Quando usar recipientes portáteis de combustível certifique-se de colocar o recipiente sobre o solo antes de abastecer. Descarga de eletricidade estática pode provocar a ignição de vapores de combustível do recipiente causando um incêndio. Uma vez que o abastecimento já tenha sido iniciado, o contato entre suas mãos e o veículo deve ser mantido até o final do abastecimento.
- Utilize somente recipientes portáteis de plástico aprovados, projetados para transportar e armazenar combustível.
- Ao reabastecer, mova sempre a alavanca de mudança de marcha para a posição “P” (estacionamento, para transmissão automática) ou para a 1ª marcha ou marcha à ré (para transmissão manual), acione o freio de estacionamento e coloque o interruptor de ignição na posição LOCK/OFF. Faíscas produzidas por componentes elétricos do motor podem provocar um incêndio em contato com vapores de combustível.
- Não use fósforos ou isqueiro e não fume nem deixe cigarros acesos dentro do veículo em um posto de combustível, especialmente durante o reabastecimento.
- Não abasteça demais o tanque do seu veículo, pois isso pode fazer o combustível vazar.
- Caso ocorra um incêndio durante o reabastecimento, deixe as imediações do veículo e contate imediatamente o gerente do posto de combustível e o corpo de bombeiros local. Siga todas as instruções de segurança que eles fornecerem.
- Se o combustível sob pressão espirrar, ele pode atingir suas roupas ou a pele, submetendo-o ao risco de incêndio e queimaduras. Remova sempre a tampa de combustível com cuidado e lentamente. Se a tampa estiver vazando combustível ou você ouvir um som de assobio, aguarde até a condição parar antes de remover completamente a tampa.
- Verifique sempre se a tampa do tanque de combustível está bem fechada, para evitar derramamento de combustível no caso de um acidente.

Ajustando o volante de direção retrátil/telescópica

Atenção

Nunca ajuste o volante de direção enquanto estiver dirigindo. Você pode perder o controle da direção e causar acidentes, ferimentos graves ou fatais.

Para mudar a inclinação e a altura do volante de direção:

1. Puxe para baixo a alavanca de trava-liberação.
2. Ajuste o ângulo do volante de direção e a altura desejados. Mova o volante de direção para que ele aponte na direção do seu peito e não voltado para seu rosto. Certifique-se de poder ver as luzes de advertência e medidores do painel de instrumentos.
3. Puxe para cima a alavanca de trava-liberação para travar o volante de direção no lugar.

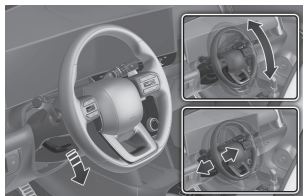

Cuidado

Ao ajustar a altura do volante de direção, não empurre nem puxe com muita força, pois ele pode ser danificado.

Ajustando o espelho retrovisor interno

Atenção

- Certifique-se que sua linha de visão não esteja obstruída. Não coloque objetos no banco traseiro, no compartimento de bagagem ou atrás dos apoios de cabeça traseiros que interfiram na visão através do vidro traseiro.
- Nunca ajuste o espelho retrovisor enquanto estiver dirigindo. Isso pode causar a perda de controle do veículo e resultar em acidente.

Espelho retrovisor interno dia/noite (se equipado)

Faça este ajuste antes de começar a dirigir e enquanto a lingueta dia/noite estiver na posição “dia”.

Puxe a lingueta dia/noite em sua direção para reduzir o ofuscamento dos faróis dos veículos que trafegam atrás de você durante a noite.

Lembre-se que, com o espelho na posição noite, há redução da visibilidade traseira.

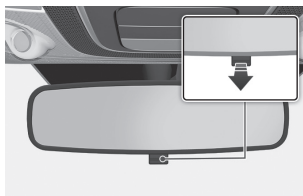

Ajustando os espelhos retrovisores externos

Atenção

Não faça ajustes nem rebata os espelhos retrovisores externos enquanto o veículo estiver em movimento. Isso pode causar a perda de controle do veículo e resultar em acidente.

1. Pressione o botão para L (esquerda) ou R (direita) para escolher o espelho retrovisor que você quer ajustar.
2. Use o controle de ajuste do espelho para posicionar o espelho escolhido para cima, para baixo, à esquerda ou direita.
3. Após o ajuste, mova a alavanca para o centro para evitar ajuste involuntário.



Rebatimento dos espelhos retrovisores externos

Tipo manual (se equipado)

Para rebater os espelhos retrovisores externos, empurre-os e então dobre-os em direção à traseira do veículo.



Tipo elétrico

O espelho retrovisor externo pode ser rebatido ou voltar à posição normal pressionando o interruptor. Quando a velocidade do veículo for superior a 15 km/h, o espelho retrovisor externo não rebaterá mesmo que o interruptor seja pressionado.



Nota

Não rebata o espelho retrovisor externo elétrico com a mão. Isso poderá danificar o motor elétrico.

Abertura e fechamento do vidro

Atenção

Para evitar ferimentos graves ou fatais, não coloque a cabeça, os braços ou o corpo para fora dos vidros durante a condução.

Para abrir o vidro

Pressione para baixo o interruptor do vidro para a primeira posição de parada. Libere o interruptor do vidro quando quiser que o vidro pare.

Para fechar o vidro

Puxe para cima o interruptor do vidro para a primeira posição de parada. Libere o interruptor do vidro quando quiser que o vidro pare.

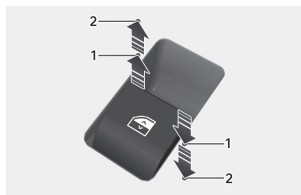

Abertura/fechamento automática do vidro (se equipado)

Pressionando o interruptor do vidro elétrico momentaneamente até a segunda posição de parada, o vidro do motorista abre completamente mesmo que o interruptor seja liberado. Para parar o vidro na posição desejada durante o seu acionamento, puxe o interruptor para cima ou para baixo e libere o interruptor.

Reversão automática (se equipado)

Se um vidro perceber qualquer obstáculo enquanto estiver fechando automaticamente, ele para e abaixa aproximadamente 30 cm para permitir que o objeto seja retirado.

Se o vidro detectar a resistência enquanto o interruptor do vidro elétrico estiver sendo puxado continuamente, o vidro interrompe o movimento para cima e abaixará aproximadamente 2,5 cm.

Se o interruptor do vidro elétrico for puxado continuamente outra vez nos próximos 5 segundos depois do vidro abaixar pelo recurso automático, a reversão automática não irá funcionar.



Atenção

Certifique-se que partes do corpo ou outros objetos estejam seguros fora do caminho antes de fechar os vidros, para evitar ferimentos ou danos ao veículo.

Ajustando os bancos

Ajustar os bancos para se sentar em posição segura e confortável desempenha um papel importante na segurança do motorista e passageiro, junto com os cintos de segurança e airbags em um acidente.



Atenção

Adote as seguintes precauções ao ajustar seu banco:

- NUNCA tente ajustar o banco com o veículo em movimento. O banco pode reagir com movimento inesperado e causar perda de controle do veículo, resultando em acidente.
- Não coloque nada embaixo dos bancos dianteiros. Objetos soltos na área dos pés do motorista podem interferir no acionamento dos pedais, causando um acidente.
- Não permita que nada interfira na posição normal e travamento do encosto do banco.
- Certifique-se que o banco está travado no lugar após o ajuste. Se ele não estiver travado, ele pode se mover inesperadamente e causar um acidente.
- NUNCA viaje com um encosto reclinado quando o veículo estiver em movimento.
- Motorista e passageiros devem SEMPRE se sentar encostados nos bancos, com o cinto de segurança devidamente afivelado e com o encosto na posição vertical.

Ajustando os bancos dianteiros

Ajuste para frente e para trás

Puxe para cima a alavanca de ajuste do banco e segure-a, deslize o banco para a posição desejada e libere a alavanca e certifique-se que o banco esteja travado no lugar.



Ajuste da inclinação do encosto do banco

Incline-se para frente ou para trás e levante a alavanca de inclinação do encosto e ajuste o encosto do banco para a posição desejada. Libere a alavanca e certifique-se que o encosto esteja travado no lugar.



Ajuste da altura do banco (apenas para o motorista)

Puxe a alavanca para cima ou para baixo várias vezes para abaixar ou levantar o assento do banco.



Alerta de presença no banco traseiro (ROA)

O Alerta de Presença no Banco Traseiro existe para ajudar o motorista a não deixar o veículo com um passageiro esquecido no banco traseiro.

Ajuste do sistema

Para usar o Alerta de Presença no Banco Traseiro, ele deve ser ativado em:

- Infotainment: Ajustes do Usuário → Conveniências → Alerta de ocupação do assento traseiro.
- Veículo → Conveniência → Alerta do assento traseiro ocupado.



Operação do sistema

Quando a porta dianteira for aberta após abrir e fechar a porta traseira e desligar o motor, aparecerá a mensagem de advertência “Verifique os assentos traseiros” no painel de instrumentos.

Atenção

Certifique-se sempre de verificar os bancos traseiros antes de deixar o veículo.

O sistema de Alerta Presença no Banco Traseiro não detecta de fato a presença de objetos ou ocupantes no banco traseiro, mas apenas informa para verificar o banco traseiro com base no registro de abertura e fechamento da porta traseira.

Nota

O registro de abertura e fechamento da porta traseira só é reiniciado quando o motorista desliga o veículo e tranca a porta. Mesmo que a porta traseira não tenha sido reaberta, um alerta pode ocorrer se o registro da porta não for reiniciado. Por exemplo, se o motorista abrir a porta e sair do veículo novamente sem trancá-lo após o funcionamento do Alerta de Presença no Banco Traseiro, o alerta pode ocorrer novamente.

Apoio de cabeça

Os bancos do motorista e do passageiro dianteiro estão equipados com apoios de cabeça ajustáveis. Os apoios de cabeça proporcionam conforto aos passageiros, mas, mais importante, são projetados para ajudar a proteger contra lesões por efeito chicote e outros ferimentos no pescoço e na coluna cervical durante um acidente, principalmente em colisões traseiras.



Atenção

Para reduzir o risco de ferimentos graves ou fatais durante um acidente, adote as seguintes precauções ao ajustar os apoios de cabeça.

- Ajuste sempre adequadamente os apoios de cabeça para todos os passageiros ANTES de dar partida no veículo.
- Ajuste o centro dos apoios de cabeça para que fiquem na mesma altura do topo dos seus olhos.
- NUNCA ajuste a posição do apoio de cabeça do banco do motorista com o veículo em movimento.

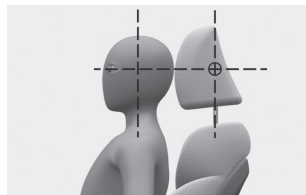

Apoios de cabeça dianteiros e traseiros

Ajuste da altura para cima e para baixo

Para levantar o apoio de cabeça

1. Puxe-o para cima para a posição desejada.

Para abaixar o apoio de cabeça

1. Pressione e segure o botão de liberação no suporte do apoio de cabeça.
2. Abaixee-o para a posição desejada.

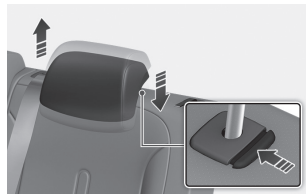
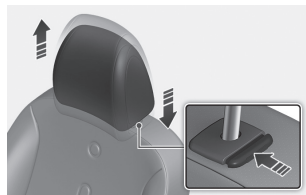

Atenção

NUNCA permita que alguém ocupe um assento sem o apoio de cabeça instalado.

Dobrando o banco traseiro

Os encostos traseiros podem ser dobrados para facilitar o transporte de itens compridos ou aumentar a capacidade de bagagem do veículo.

Atenção

Nunca permita que os passageiros se sentem sobre o encosto dobrado enquanto o veículo estiver em movimento. Esta não é uma posição adequada para sentar e nenhum cinto de segurança fica disponível para uso. Isto pode resultar em ferimento grave ou fatal no caso de acidente ou parada repentina.

1. Ajuste o encosto dianteiro na posição reta e, se necessário, deslize para frente o banco dianteiro.

2. Abaixe os apoios de cabeça traseiros para a posição mais baixa (se equipado com apoios de cabeça ajustáveis).

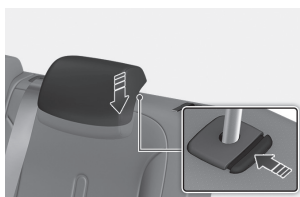

3. Insira a placa do cinto de segurança subabdominal / diagonal traseiro no suporte no acabamento lateral. Isso evitará que o cinto de segurança subabdominal / diagonal interfira com o encosto do banco quando for dobrado.



4. Puxe para cima os dois lados da alavanca do encosto e dobre o encosto do banco em direção à frente do veículo.



Atenção

Garanta que o encosto esteja completamente travado na posição vertical empurrando o topo do encosto. Em um acidente ou parada repentina, o encosto destravado pode permitir que a carga se mova com muita força e entre no compartimento de passageiros, resultando em ferimentos graves ou fatais.

Fixação para tapetes de assoalho (se equipado)

Use SEMPRE as fixações de assoalho para tapetes para prender os carpetes dianteiros no veículo. As fixações no carpete dianteiro evitam que os carpetes deslizem para frente.

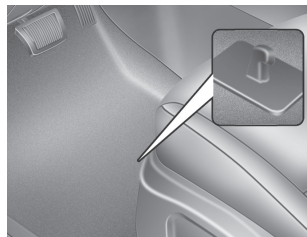

Atenção

Observe os itens a seguir ao instalar QUALQUER tapete sobre o assoalho do seu veículo.

- Garanta a remoção da película protetora do carpete antes de fixar um tapete no carpete de assoalho dianteiro. Caso contrário, o tapete de assoalho pode se mover livremente sobre a película protetora e resultar em frenagem ou aceleração involuntária.
- Certifique-se de que os tapetes estejam firmemente fixados nos pontos de fixação no assoalho antes de dirigir seu veículo.
- Não utilize NENHUM tapete que não possa ser firmemente fixado aos pontos de fixação do assoalho do veículo.
- Não coloque um tapete sobre o outro (ex.: tapete de borracha sobre o tapete de carpete do assoalho). Apenas um tapete deve ser instalado em cada posição do veículo.



Nota

Seu veículo foi fabricado com pontos de fixação do tapete do motorista, especialmente projetados para fixar o tapete no lugar. Para evitar qualquer interferência com a operação dos pedais, a Hyundai recomenda instalar apenas o tapete projetado para uso no seu veículo.

Antes de entrar no seu veículo

- Certifique-se de que todos os vidros, espelhos retrovisores externos e luzes externas estejam limpos e sem obstruções.
- Verifique visualmente os pneus quanto a desgaste desigual e danos.
- Verifique se há algum sinal de vazamento na parte inferior do veículo.

Antes de dar a partida no motor

Aprenda como usar os controles essenciais para dirigir, como o interruptor de ignição e/ou botão START/STOP do motor, freios e redução da marcha.



Atenção

- Monóxido de carbono (CO) é um gás tóxico. Respirar CO pode causar inconsciência e morte.
- Não respire os gases de escape.
- Certifique-se de que o sistema de escape não apresente vazamentos.
- Não deixe o motor funcionando em área fechada.
- Evite deixar o motor funcionando em marcha lenta por períodos prolongados com pessoas no interior do veículo.
- Mantenha as entradas de ar livres de obstruções.



Atenção

Utilize sempre calçados apropriados ao dirigir seu veículo. Calçados inadequados como salto alto, botas, sandálias, chinelos etc. podem interferir com sua capacidade de utilizar os pedais do freio e do acelerador.

- Certifique-se de que o capô do motor, a tampa do porta-malas/tampa traseira e as portas estejam fechados com segurança e travados.
- Ajuste a posição do banco e do volante de direção.
- Ajuste os espelhos retrovisores interno e externos.
- Certifique-se de que todas as luzes estejam funcionando.
- Afivele o cinto de segurança.
- Certifique-se de que todos os passageiros usam o cinto de segurança.
- Verifique os medidores e indicadores no painel de instrumentos e as mensagens no display do painel de instrumentos quando o interruptor de ignição estiver ligado.



Atenção

Para reduzir o risco de ferimentos graves ou fatais, adote as seguintes precauções:

- Use sempre seu cinto de segurança. Todos os passageiros devem usar o cinto de segurança sempre que o veículo estiver em movimento.

Ligando e desligando o veículo

Interruptor de ignição com chave (se equipado)

Atenção

Para reduzir o risco de ferimentos graves ou fatais, adote as seguintes precauções:

- **NUNCA** permita que crianças ou qualquer pessoa não familiarizada com o veículo toque o interruptor de ignição ou partes relacionadas. Pode ocorrer movimentação inesperada e repentina do veículo.

- Ⓐ : LOCK (Travado)
- Ⓑ : ACC (Acessório)
- Ⓒ : ON (Ligada)
- Ⓓ : START (Partida)

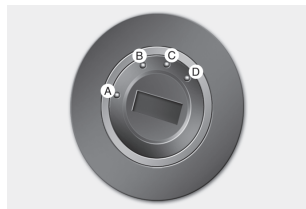

Atenção

NUNCA coloque o interruptor de ignição na posição “LOCK” ou “ACC” enquanto o veículo estiver em movimento. Isso resultará no desligamento do motor e perda da assistência à direção e sistema de freios. Isso pode resultar em perda do controle direcional e também a diminuição da função de frenagem podendo causar um acidente.

Veículo com transmissão manual:

1. Certifique-se que o freio de estacionamento está acionado.
2. Certifique-se que a alavanca de mudança de marcha esteja em ponto morto.
3. Pressione o pedal da embreagem.
4. Coloque o interruptor de ignição na posição “**START**”. Segure a chave (no máximo 10 segundos) até a partida do motor e então libere-a.

Nota

Existem outras posições do interruptor de ignição

- **LOCK (travado):** A chave de ignição pode ser removida na posição “LOCK”. O volante de direção trava para proteger o veículo contra roubo (se equipado).
- **ACC (acessório):** Alguns acessórios elétricos podem ser ligados. O volante de direção destrava.
- **ON (ligada):** Esta é a posição normal da chave após dar a partida no motor. Todas as funções e acessórios podem ser usados.

Botão Start/Stop do motor (se equipado)

Veículo com transmissão manual:

1. Leve sempre a chave inteligente com você.
2. Certifique-se que o freio de estacionamento está acionado.
3. Certifique-se que a alavanca de mudanças esteja em ponto morto.
4. Pressione o pedal da embreagem e o pedal do freio.
5. Pressione o botão Start/Stop do motor.



Veículo com transmissão automática:

1. Leve sempre a chave inteligente com você.
2. Certifique-se que o freio de estacionamento está acionado.
3. Certifique-se que a alavanca seletora esteja em "P" (Estacionamento).
4. Pressione o pedal do freio.
5. Pressione o botão Start/Stop do motor.



Nota

Existem outras posições do botão Start/Stop

OFF	T/M	Para desligar o motor, pare o veículo e então pressione o botão de Start/Stop do motor. O volante de direção trava para proteger o veículo contra roubo (se equipado).
	T/A	Para desligar o motor, pressione o Botão Start/Stop do motor com a alavanca seletora na posição "P" (Estacionamento). Se você pressionar o botão Start/Stop do motor quando a alavanca de mudança de marchas não estiver na posição "P" (Estacionamento), o botão Start/Stop do motor não muda para a posição "OFF", e sim para a posição "ACC". O volante de direção trava para proteger o veículo contra roubo. (se equipado)
ACC (Acessório)	T/M	Pressione o botão de Start/Stop do motor quando o botão estiver na posição "OFF" sem pressionar o pedal da embreagem e o pedal do freio. Alguns acessórios elétricos podem ser ligados. O volante de direção destrava.
	T/A	Pressione o botão Start/Stop do motor quando o botão estiver na posição "OFF" sem pressionar o pedal do freio. Alguns acessórios elétricos podem ser ligados. O volante de direção destrava.
ON (Ligado)	T/M	Pressione o botão de Start/Stop do motor quando o botão estiver na posição "ACC" sem pressionar o pedal da embreagem e o pedal do freio. As luzes de advertência podem ser verificadas antes da partida do motor.
	T/A	Pressione o botão Start/Stop do motor quando o botão estiver na posição "ACC" sem pressionar o pedal do freio. As luzes de advertência podem ser verificadas antes da partida do motor.

T/M: Transmissão Manual
T/A: Transmissão Automática

Usando a transmissão manual

Operação da transmissão manual

A transmissão manual tem cinco marchas à frente e uma marcha atrás.

A transmissão é totalmente sincronizada em todas as marchas à frente, para que as mudanças tanto para uma marcha mais alta como para uma marcha mais baixa sejam efetuadas facilmente.

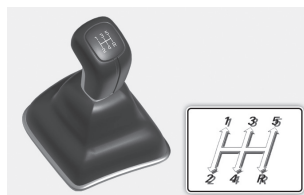

Atenção

Antes de deixar o banco do motorista, certifique-se sempre de que a alavanca de mudança de marcha esteja na 1ª marcha quando o veículo estiver estacionado em subidas e em "R" (Ré) quando estiver em descidas; aplique o freio de estacionamento e coloque o interruptor de ignição na posição LOCK/OFF. Pode ocorrer movimentação inesperada do veículo se estas precauções não forem seguidas.

Utilização da embreagem

A embreagem deve ser totalmente pressionada antes da/de:

- Partida do motor
O motor não dá partida sem pressionar o pedal da embreagem.
- Mudança de marcha para a próxima marcha superior ou para a próxima marcha inferior.
- Desligar o motor
Pare o veículo com segurança e pressione o pedal do freio e o pedal da embreagem. Mude então para "N" (Ponto Morto) e desligue o motor. Libere o pedal de embreagem lentamente e por completo.

Redução de marchas

Quando precisar reduzir a marcha em tráfego pesado ou ao subir acíves, reduza a marcha para evitar altas cargas sobre o motor.

A redução de marchas também diminui a chance do motor morrer e fornece melhor aceleração quando precisar novamente aumentar a velocidade.

Quando o veículo estiver trafegando em declives acentuados, a redução de marchas mantém uma velocidade segura através do freio motor e resulta em menor desgaste dos freios.

Usando a transmissão automática

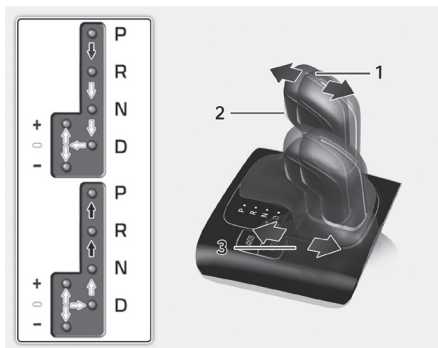

- Pressione o pedal do freio e o botão de mudança então mova a alavanca de mudança de marcha.
- Pressione o botão de mudança enquanto move a alavanca de mudança de marcha.
- Mova a alavanca de mudança de marcha.

Operação da transmissão automática

A transmissão automática possui seis marchas à frente e uma marcha atrás. As marchas individuais são selecionadas automaticamente na posição “D” (Condução).

O indicador no painel de instrumentos mostra, em ambas as transmissões, a posição da alavanca de mudança de marcha quando o interruptor de ignição estiver na posição ON.

Posição da alavanca de mudança de marcha

O indicador no painel de instrumentos exibe a posição da alavanca de mudança de marcha quando o interruptor de ignição está na posição ON.

<p>P (Estacionamento)</p>	<p>Pare completamente o veículo antes de colocar em “P” (Estacionamento).</p> <p>Para mudar de “P” (Estacionamento), pressione firmemente o pedal do freio e certifique-se que o pé não está no pedal do acelerador.</p> <p>A alavanca de mudança de marcha deve estar na posição “P” (Estacionamento) antes de desligar o motor.</p>
---	---

Atenção

- Mudar para “P” (Estacionamento) enquanto o veículo estiver em movimento pode levar à perda de controle do veículo.
- Após parar o veículo, certifique-se sempre que a alavanca de mudança de marcha esteja em “P” (Estacionamento), aplique o freio de estacionamento e desligue o motor.

R (Ré)	Utilize esta posição para movimentar o seu veículo para trás.
N (Neutro)	As rodas e a transmissão não estão engatadas. Use "N" (Neutro) se precisar dar nova partida no motor desligado ou se for necessário parar com o motor ligado. Coloque em "P" (Estacionamento) se você precisar deixar o veículo por qualquer motivo. Pressione sempre o pedal do freio ao mudar de "N" (Neutro) para qualquer marcha.



Atenção

Não mude de marcha a menos que o pedal do freio seja acionado com firmeza. Mudar de marcha quando o motor estiver funcionando pode fazer o veículo perder o controle e atingir pessoas ou objetos.

D (Condução)	Esta é a posição normal de condução. A transmissão mudará automaticamente e em sequência as marchas à frente, fornecendo a melhor economia de combustível e a melhor potência. Para mais potência, quando estiver ultrapassando outro veículo ou em subidas, pressione totalmente o acelerador. A transmissão automaticamente muda para a próxima marcha inferior (ou marchas, conforme for apropriado).
-------------------------	--

Modo de mudança manual

Se o veículo estiver parado ou em movimento, o modo de mudança manual é selecionado pressionando a alavanca de mudança de marcha da posição "D" (Condução), mova a alavanca para o trilho de mudança manual. Para voltar ao funcionamento em "D" (Condução), retorne a alavanca de mudança de marcha para o trilho principal.



No modo de mudança manual, mover para frente e para trás a alavanca de mudança permite selecionar as marchas desejadas para as condições atuais de condução.

- + (MARCHA SUPERIOR): Empurre a alavanca de mudança de marcha para frente uma vez para engatar uma marcha mais alta.
- (MARCHA INFERIOR): Empurre a alavanca de mudança de marcha para trás uma vez para engatar uma marcha mais baixa.

Usando o pedal do freio

Para reduzir a velocidade ou parar o veículo, pressione o pedal do freio.

Pressione levemente o pedal do freio várias vezes. Você obtém melhor potência na frenagem do que se pressionar longamente, além de evitar uma colisão sinalizando antecipadamente o outro veículo.

Se as pastilhas do freio estiverem gastas ou acontecer algum problema, você ouvirá um ruído ao pressionar o pedal do freio. Se existir um ruído, recomendamos levar seu veículo a uma concessionária autorizada Hyundai Motor Brasil (HMB), para inspeção.

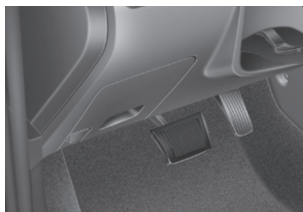

Usando o freio de estacionamento

Freio de estacionamento (tipo manual) (se equipado)

Accionando o freio de estacionamento

Puxe para cima o freio de estacionamento o máximo possível.

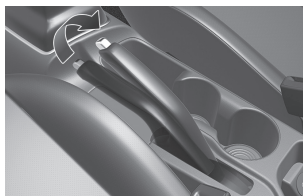

Liberando o freio de estacionamento

Pressione com firmeza o pedal do freio.

Puxe levemente para cima a alavanca do freio de estacionamento.

Enquanto pressiona o botão de liberação, abaixe o freio de estacionamento.

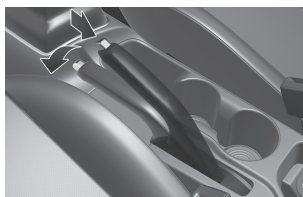

Se o freio de estacionamento não liberar ou não liberar até o final, recomendamos que o sistema seja inspecionado pela concessionária autorizada Hyundai Motor Brasil (HMB).



Atenção

- Veículos com freio de estacionamento não totalmente acionado correm o risco de se movimentar inadvertidamente e causar ferimentos graves.
- NUNCA permita que alguém não familiarizado com o veículo toque no freio de estacionamento. Se o freio de estacionamento for liberado acidentalmente, podem ocorrer ferimentos graves.

Usando o freio de estacionamento eletrônico (EPB) (se equipado)

Acionando o freio de estacionamento

Para aplicar o EPB:

1. Pressione o pedal do freio.
2. Puxe para cima o interruptor do EPB.

Certifique-se que a Luz de Advertência do Freio de Estacionamento acende.

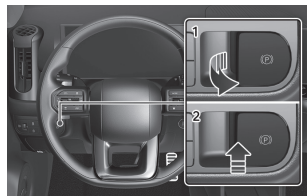

Liberando o freio de estacionamento

Para liberar o EPB, pressione o interruptor do EPB na seguinte condição:

- Coloque o botão de Start/Stop do motor na posição ON.
- Pressione o pedal do freio.

Certifique-se que a luz de advertência do freio de estacionamento apaga.

Para liberar o Freio de Estacionamento Eletrônico (EPB) automaticamente:

- Alavanca de mudança de marcha em "P" (Estacionamento)
Com o motor funcionando, pressione o pedal do freio e mude de "P" (Estacionamento) para "R" (Ré) ou "D" (Condução).
- Alavanca de mudança de marcha em "N" (Neutro).
Com o motor funcionando, pressionar o pedal do freio e mude de "N" (Neutro) para "R" (Ré) ou "D" (Condução).
- Pressione o pedal do acelerador

Certifique-se que a Luz de Advertência do Freio de Estacionamento apaga.

O Freio de Estacionamento Eletrônico (EPB) pode ser aplicado automaticamente quando:

- Solicitado por outros sistemas.
- Se o motorista desligar o motor enquanto o Auto Hold estiver funcionando, o EPB será aplicado automaticamente.

Frenagem de emergência

Se existir um problema com o pedal do freio durante a condução, é possível uma frenagem de emergência puxando para cima e segurando o interruptor do EPB. A frenagem é possível somente enquanto você segurar o interruptor do EPB. Entretanto, a distância de frenagem será maior do que a normal.

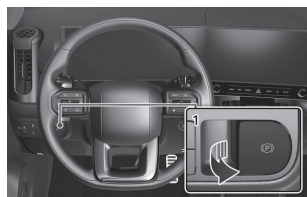

Atenção

Para reduzir o risco de ferimentos graves ou fatais, não acione o EPB enquanto o veículo estiver em movimento, a não ser em situação de emergência. Isso pode danificar o sistema do veículo e causar um acidente.

Atenção

- Veículos não engatados totalmente em “P” (Estacionamento) com o freio de estacionamento acionado estão em risco de se movimentar inadvertidamente e causar ferimentos no motorista ou outras pessoas.
- NUNCA permita que alguém não familiarizado com o veículo toque no interruptor do EPB. Se o EPB for liberado acidentalmente, podem ocorrer ferimentos graves.

AUTO HOLD (se equipado)

O Auto Hold mantém o veículo parado mesmo que o pedal do freio não seja pressionado, após o motorista parar completamente o veículo pressionando o pedal do freio.

Nota

O ajuste do Auto Hold (ligado ou desligado) é mantido quando o veículo é desligado. Quando o veículo é ligado novamente, o último ajuste do Auto Hold é aplicado.

Para acionar:

1. Com a porta do motorista e o capô do motor fechados, pressione o pedal do freio e então aperte o interruptor do [AUTO HOLD]. O indicador branco do AUTO HOLD acenderá e o sistema ficará na posição parado.

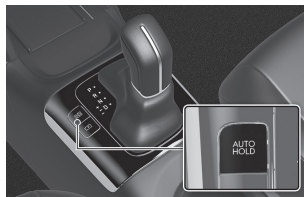

2. Quando você parar totalmente o veículo pressionando o pedal do freio, o AUTO HOLD mantém a pressão do freio para manter o veículo estacionado. O indicador muda de branco para verde.
3. O veículo continuará parado, mesmo que você libere o pedal do freio.
4. Se o EPB estiver acionado, Auto Hold será liberado.

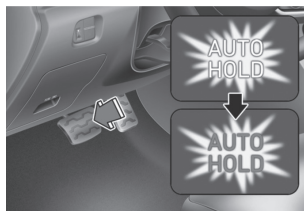

Para liberar:

- Se você pressionar o pedal do acelerador com a alavanca de mudança de marcha em “D” (Condução) ou no modo de mudança manual, o Auto Hold será automaticamente liberado e o veículo começa a se movimentar. O indicador AUTO HOLD muda de verde para branco.
- Se o veículo sair da imobilidade usando o interruptor de comutação do controle de cruzeiro (RES+ ou SET-) enquanto o Auto Hold e o controle de cruzeiro inteligente estiverem atuando, o Auto Hold será liberado independentemente do acionamento do pedal do acelerador. O indicador AUTO HOLD muda de verde para branco. (se equipado com sistema de controle de cruzeiro inteligente)

Para cancelar:

1. Pressione o pedal do freio.
2. Pressione o interruptor do [AUTO HOLD].
O indicador AUTO HOLD desligará.



Nota

Se o indicador AUTO HOLD mudar para amarelo, o Auto Hold não está funcionando adequadamente. Recomendamos entrar em contato com uma concessionária autorizada Hyundai Motor Brasil (HMB).

Sistema de Freios Antibloqueio (ABS)



Atenção

O Sistema de Freios Antibloqueio (ABS) ou de Controle de Estabilidade Eletrônico (ESC) não evitará acidentes resultantes de manobras de condução impróprias ou perigosas. Mesmo que o controle do veículo tenha melhorado durante freadas de emergência, mantenha sempre uma distância segura entre o seu veículo e objetos à sua frente. Quando as condições da estrada não forem satisfatórias, a velocidade deverá ser sempre reduzida.

O ABS é um sistema de frenagem eletrônica que ajuda a evitar um deslizamento ao frear. O ABS permite que o motorista esterce e freie ao mesmo tempo.



Atenção

Se a luz de advertência do ABS () continuar acesa, talvez exista algum problema com o ABS. Seu servofreio funcionará normalmente. Para reduzir o risco de ferimentos graves ou fatais, recomendamos contatar a concessionária autorizada Hyundai Motor Brasil (HMB) o mais rápido possível.

Controle de Estabilidade Eletrônico (ESC)

O sistema de Controle de Estabilidade Eletrônico (ESC) ajuda a estabilizar o veículo ao manobrar em curvas.

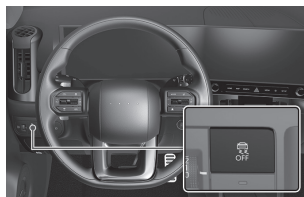

Funcionamento do ESC

Condição ESC		Modo	Descrição
Ligado	Em funcionamento	 Pisca	<ul style="list-style-type: none">Podem ser ouvidos sons vindos dos freios ou sentir um sensação correspondente no pedal de freio.O motor pode não responder ao acelerador como em condições de rotina.

Atenção

Quando a luz estiver piscando dirija lentamente e NUNCA tente acelerar ou desligar o ESC, pois você poderá perder o controle do veículo e causar um acidente.

Condição ESC		Modo	Descrição
Desligado	Para cancelar	 Acende	<p>Para desligar o controle de tração (motor):</p> <ul style="list-style-type: none">Pressione rapidamente o botão ESC OFF.Função controle de estabilidade (frenagem) permanece ativa. <p>Aparecerá a mensagem “controles de tração e estabilidade estão limitados” no painel de instrumentos.</p> <p>Para desligar o controle de tração e estabilidade:</p> <ul style="list-style-type: none">Pressione e segure o botão ESC OFF por mais de 3 segundos.

Uso do ESC OFF

Ao Dirigir

O modo ESC OFF só deve ser usado rapidamente para ajudar a liberar o veículo se estiver atolado em neve ou lama, interrompendo temporariamente o funcionamento do sistema do ESC para manter o torque da roda.

Para desligar o ESC durante a condução, pressione o botão ESC OFF enquanto dirigir em superfície plana.

Controle de Partida em Rampa (HAC)

O Controle de Partida em Rampa (HAC) evita que o veículo deslize para trás ao sair com o veículo após uma parada em uma rampa. O sistema aciona os freios automaticamente por cerca de 2 segundos e libera o freio após 2 segundos ou quando o pedal do acelerador é pressionado.



Atenção

Esteja sempre pronto a pressionar o pedal do acelerador ao sair em uma inclinação. O HAC é ativado somente por cerca de 2 segundos.



Nota

- O HAC não funciona quando a alavanca seletora estiver na posição “P” (Estacionamento) ou “N” (Neutro).
- O HAC é ativado mesmo quando o Controle de Estabilidade Eletrônico (ESC) estiver desligado. Entretanto, ele não se ativa quando o ESC não funcionar normalmente.

Sistema de parada e partida automática do motor ISG

O sistema ISG deve reduzir o consumo de combustível desligando automaticamente o motor, quando o veículo estiver parado (ex: no semáforo, sinal de parada e congestionamento).

O motor dá partida automaticamente após preencher as condições de partida.

O sistema ISG fica sempre ativo, quando o motor estiver funcionando.



Nota

O uso do sistema ISG implica em maior demanda de energia da bateria para o funcionamento de dispositivos elétricos (tais como rádio, ar condicionado, carregamento de aparelhos etc.), o que poderá impactar na vida útil da bateria.

Parada automática (Auto Stop)

Quando a ISG está ligada, o motor será desligado automaticamente quando ocorrer o seguinte:

1. A velocidade do veículo diminui até à condição de parada total a 0 km/h.
2. O pedal do freio é pressionado e a marcha está em “D” (Condução) ou “N” (Neutro).

O indicador de Parada Automática ((A)) acende em verde no painel de instrumentos e o motor desliga.

Partida automática

Quando o motor parar automaticamente pela ISG, ele reiniciará se acontecer uma das condições a seguir.

1. Liberar o pedal do freio.
2. Enquanto pressiona o pedal do freio, mudar a marcha de “N” (Neutro) ou “D” (Condução) para “R” (Ré) ou “P” (Estacionamento).
3. Enquanto pressiona o pedal do freio, mudar a marcha de “N” (Neutro) para “D” (Condução).

Desativar o sistema ISG

Pressione o botão ISG OFF para desativar o sistema ISG. Então o indicador do botão ISG OFF acende. Pressione novamente o botão ISG OFF para reativar o sistema ISG. Então o indicador do botão ISG OFF apaga.



Nota

O sistema ISG pode não funcionar nas seguintes situações.

- Quando houver funcionamento incorreto com o sistema ISG.
- A bateria estiver fraca.
- A pressão do vácuo do freio é baixa. Neste caso, recomendamos que o sistema ISG seja inspecionado em uma concessionária autorizada Hyundai Motor Brasil (HMB).

Usando os indicadores de direção

Em uma curva ou mudança de faixa, use os indicadores de direção para informar os outros veículos sobre sua mudança.

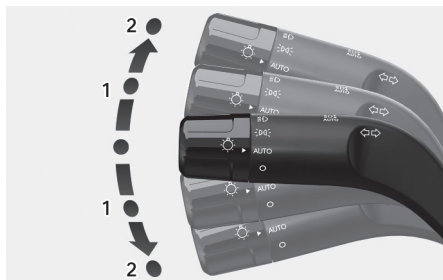

Para sinalizar uma curva, pressione para baixo a alavanca para fazer curvas à esquerda e para cima para curvas à direita na posição 2.

Para sinalizar uma mudança de faixa, mova ligeiramente a alavanca dos indicadores de direção e mantenha-a na posição 1.

A alavanca retornará à posição “OFF” quando for liberada estando na posição 1 ou quando ultrapassar a curva na posição 2.

Função indicadores de direção de um toque

Para ativar a função indicadores de direção de um toque, pressione a alavanca dos indicadores de direção para cima ou para baixo até a posição 1 e então solte-a. Os sinalizadores de mudança de faixa piscarão 3, 5 ou 7 vezes.

Usando as luzes externas

Ao dirigir à noite, na neblina, neve, chuva, tempo ruim ou ao passar por um túnel escuro, você pode acender as luzes externas.

Gire o botão da alavanca de controle da iluminação atrás do volante de direção.

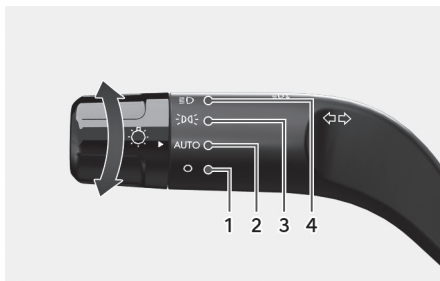

Nº	Descrição
1	As luzes são desligadas.
2	As luzes das lanternas traseiras e faróis serão acesas ou apagadas automaticamente, dependendo da quantidade de luz fora do veículo.
3	As luzes das lanternas traseiras, de placa e painel de instrumentos ficam acesas e o indicador das lanternas traseiras está aceso.
4	As luzes dos faróis, das lanternas traseiras, licença e painel de instrumentos ficam acesas.

Funcionamento dos faróis altos

Para acender o farol alto, empurre a alavanca afastando-a de você. Puxe de volta para acender o farol baixo.

A luz indicadora de farol alto acende quando os faróis altos estão acesos.

Para apagar o farol alto, puxe a alavanca em sua direção. Os faróis baixos acenderão.

Para relampejar os faróis, puxe alavanca em sua direção e libere-a. Os faróis altos permanecerão ligados enquanto você segurar a alavanca em sua direção.

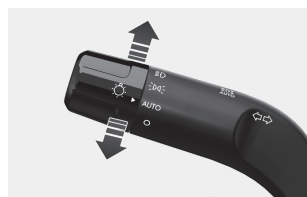

Assistente de Farol Alto (HBA) (se equipado)

O Assistente de Farol Alto (HBA) ajustará automaticamente o fecho dos faróis (alterna entre faróis altos e baixos), de acordo com a luminosidade de outros veículos e condições da pista.



Ajustes do Assistente de Farol Alto

O motorista pode ativar o HBA colocando o interruptor de ignição na posição "ON" através do Painel de instrumentos ou do sistema de infotainment selecionando: 'Ajustes → Veículo → Luzes → Assistência ao farol alto'.

Se você desativar este ajuste, o HBA não funcionará.

O ajuste do HBA será mantido, conforme escolhido, quando o motor der nova partida.

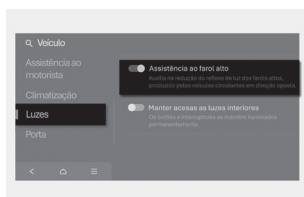

Funcionamento do Assistente de Farol Alto

Condições de operação

1. Coloque o interruptor das luzes na posição AUTO.
2. Acenda o farol alto empurrando a alavanca e afastando-a de você.
3. O indicador da Assistente de Farol Alto (HBA)  acenderá.
4. O Assistente de Farol Alto (HBA) ligará quando a velocidade do veículo for superior a 40 km/h.

Dispositivo de nivelamento dos faróis

Para ajustar o nível do fecho dos faróis de acordo com o número de passageiros e peso da carga na área de bagagem, gire o interruptor de nivelamento dos faróis.

Quanto mais alto o número da posição do interruptor, mais baixo o nível do fecho dos faróis.

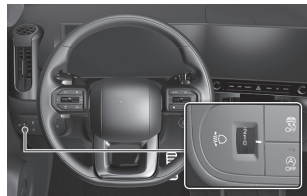

Condição de carga	Posição do interruptor
Somente motorista	0
Somente Motorista ou Motorista + Passageiro dianteiro	0
Passageiros totais (Incluindo motorista)	1
Passageiros totais (Incluindo motorista) + Carga máxima permitida	2
Motorista + Carga máxima permitida	3

Usando os limpadores do para-brisa

Quando chover durante a condução, você pode controlar a velocidade dos limpadores conforme a intensidade da chuva. Quando o para-brisa não estiver transparente, você também pode esguichar fluido do lavador e lavar o para-brisa.

Ativando ou desativando os limpadores

Mova a alavanca de controle dos limpadores atrás do volante de direção para cima ou para baixo para ativar ou desativar os limpadores.

■ Dianteiro

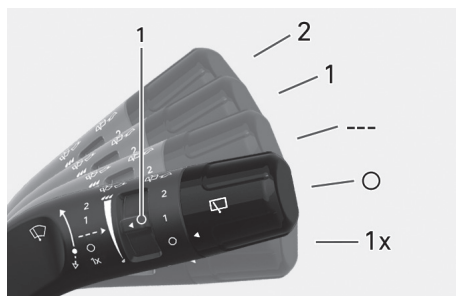

1 : Ajuste do tempo do limpador com controle intermitente (se equipado)

Modo	Descrição
1X	Para um ciclo único do limpador, mova a alavanca para cima e solte. Os limpadores funcionarão continuamente se a alavanca for mantida nesta posição.
○	Os limpadores não estão funcionando.
---	Os limpadores funcionam de forma intermitente nos mesmos intervalos. Para variar o ajuste do tempo do intervalo (se equipado), mova o botão de ajuste do tempo (B). O último ajuste superior acionará os limpadores mais frequentemente (para chuva mais intensa). O ajuste inferior acionará os limpadores com menos frequência (para chuva mais fraca).
1	Limpadores em velocidade baixa.
2	Limpadores em velocidade alta.

Ligando e desligando o limpador e lavador do vidro traseiro

O interruptor do limpador e lavador do vidro traseiro está localizado na extremidade da alavanca do interruptor do limpador e lavador.

Gire o interruptor para a posição desejada para acionar o limpador e lavador do vidro traseiro.

■ Traseiro



D : Controle do limpador/lavador do vidro traseiro

E : Lavador com breve ciclo do limpador

Modo	Descrição
2	Limpador em velocidade alta.
1	Limpador em velocidade baixa (intermitente).
O	O limpador não está funcionando.

Lavadores do para-brisa

Na posição OFF, puxe suavemente a alavanca em sua direção para esguichar o líquido do lavador no para-brisa e acionar os limpadores por 1 a 3 ciclos. O esguicho e o acionamento dos limpadores continuarão até que a alavanca seja liberada.

Se o lavador não funcionar, você pode precisar acrescentar líquido do lavador no reservatório do lavador.



Usando o sistema de controle de climatização



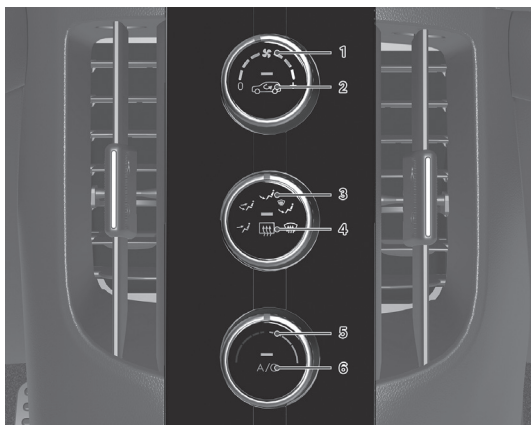

Ajuste a temperatura interior usando o sistema de controle de climatização para que não fique muito frio nem muito quente durante a condução.

Sistema manual de controle da climatização (se equipado)



- | | | | |
|---|--|---|---|
| 1 | Botão de controle de velocidade do ventilador | 4 | Botão do desembaçador do vidro traseiro |
| 2 | Botão de controle de entrada de ar (posição de recirculação do ar ou posição de ar externo (fresco)) | 5 | Botão de controle da temperatura |
| 3 | Botão de seleção de modo | 6 | Botão A/C (Ar condicionado) |

Para desembaçar o lado interno do para-brisa

1. Escolha a velocidade desejada do ventilador.
2. Selecione a temperatura desejada.
3. Selecione a posição  ou .
4. O ar externo (fresco) será selecionado automaticamente. Além disso, o ar condicionado será acionado automaticamente se o modo for escolhido na posição  ou .

Para descongelar o lado externo do para-brisa

1. Ajuste a velocidade do ventilador na posição mais alta (extrema direita).
2. Ajuste a temperatura na posição extrema quente.
3. Selecione a posição .
4. O modo ar externo (fresco) e o ar condicionado serão selecionados automaticamente.

Sistema automático de controle da climatização (se equipado)



- | | |
|---|--|
| 1 Tela do controle de climatização | 7 Botão do desembaçador do para-brisa |
| 2 Botão do controle de temperatura | 8 Botão do desembaçador do vidro traseiro |
| 3 Botão de seleção do modo | 9 Botão recirculação/ar fresco |
| 4 Botão do A/C (ar condicionado) | 10 Botão do controle de velocidade do ventilador |
| 5 Botão AUTO (controle automático de temperatura) | |
| 6 Botão OFF (desligar) | |

Para desembaçar o lado interno do para-brisa

1. Escolha a velocidade desejada do ventilador.
2. Selecione a temperatura desejada.
3. Pressione o botão desembaçador ().
4. O ar condicionado ligará de acordo com a temperatura ambiente detectada e o ar externo (fresco) e a velocidade máxima do ventilador serão selecionados automaticamente.

Para descongelar o lado externo do para-brisa

1. Ajuste o controle de velocidade do ventilador na posição mais alta.
2. Ajuste a temperatura na posição extrema quente (HI).
3. Pressione o botão desembaçador ().
4. O ar condicionado ligará de acordo com a temperatura ambiente detectada e o modo ar externo (fresco) será selecionado automaticamente.

Durante a condução

Usando as funções para condução segura



Atenção

- Dependendo do meio ambiente ou as condições de condução, as funções de assistência ao motorista podem não funcionar adequadamente. Para sua segurança, verifique as redondezas durante a condução.
- Para programar as funções de assistência ao motorista para condução segura usando o sistema infotainment, primeiro estacione o veículo em local seguro.

Para sua segurança, use as várias funções de assistência ao motorista.

Função		Descrição
Alerta e Frenagem Autônoma (FCA) (Veja pág. 78)	Câmera e radar	O FCA foi concebido para ajudar a detectar e monitorar o veículo à frente ou detectar um pedestre à frente na via, podendo advertir o motorista que uma colisão é iminente com uma mensagem de alerta, um alerta sonoro, e se necessário, aplicar a frenagem autônoma. Adicionalmente, o sistema também pode detectar um ciclista na via e através da função de curva de junção, poderá evitar uma colisão com um veículo vindo no sentido contrário em uma faixa próxima em um cruzamento, quando o indicador de direção estiver ligado.
Assistente de Permanência em Faixa (LKA) (Veja pág. 80)		O Assistente de Permanência em Faixa advertirá o motorista se o veículo deixar a faixa sem usar os indicadores de direção, ou assistirá automaticamente o esterçamento do motorista para ajudar a evitar que o veículo deixe a faixa.
Alerta e Assistente de Ponto Cego (BCA) (Veja pág. 81)		O Alerta e Assistente de Ponto Cego ajuda a detectar e informa o motorista sobre a existência de um veículo no ponto cego.
Advertência de Saída Segura (SEW) (Veja pág. 83)		O Alerta de Saída Segura avisa o motorista com uma mensagem de advertência e emite um alerta sonoro para evitar uma colisão quando for detectado um veículo se aproximando na área traseira após ao abrir a porta.
Assistência Manual do Limite de Velocidade (MSLA) (Veja pág. 84)		A Assistência Manual do Limite de Velocidade ajuda a evitar dirigir acima da velocidade ajustada.
Alerta de Atenção ao Motorista (DAW) (Veja pág. 86)		O Alerta de Atenção ao Motorista pode ajudar a determinar o nível de atenção do motorista analisando o padrão de condução e recomendar uma parada quando o nível de atenção cair abaixo de determinado nível.

Sistema de Alerta e Frenagem Autônomo (FCA) (se equipado)

O sistema de alerta de frenagem autônomo pode ajudar a detectar as condições abaixo podendo advertir o motorista que uma colisão é iminente e se, necessário, aplicar a frenagem autônoma podendo evitar uma colisão ou reduzir seu impacto.

Equipado	Ajuda a detectar			
	Veículo à frente	Pedestre na via	Ciclista na via	Veículo no sentido contrário
Câmera ¹ e Radar ²	X	X	X	X

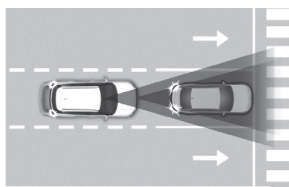

Segurança dianteira

Com o motor ligado, escolha a condição de funcionamento ou o desligamento do Sistema de Alerta e Frenagem Autônomo (FCA) em:

- Painel de instrumentos: Ajustes do Usuário → Assistência ao Motorista → Segurança ao conduzir.
- Infotainment: Ajustes → Assistência ao motorista → Segurança ao conduzir.

Os ajustes possíveis irão mudar o comportamento do Sistema de Alerta e Frenagem Autônomo (FCA) conforme abaixo:

- Se 'Segurança dianteira' for selecionado, o Sistema de Alerta e Frenagem Autônomo (FCA) advertirá o motorista com uma mensagem de advertência ou advertência audível dependendo dos níveis de risco de colisão. A assistência à frenagem será aplicada, dependendo dos níveis de risco de colisão.
- Se 'Segurança dianteira' não for selecionado, o Sistema de Alerta e Frenagem Autônomo (FCA) será desligado. A luz de advertência  acenderá no painel de instrumentos.

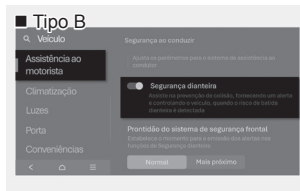
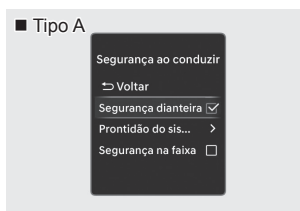

Prontidão do sistema de segurança frontal

Com a ignição ligada, é possível alterar o tempo do alerta como 'Normal' ou 'Mais próximo' em:

- Painel de instrumentos: Ajustes do Usuário → Assistência ao Motorista → Segurança ao conduzir → Prontidão do sistema de segurança frontal.
- Infotainment: Ajustes → Assistência ao motorista → Segurança ao conduzir

O ajuste de tempo do alerta é único para todas as funções de assistência ao condutor.

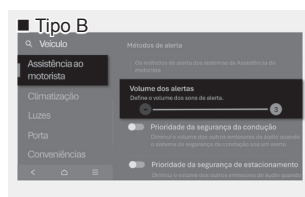
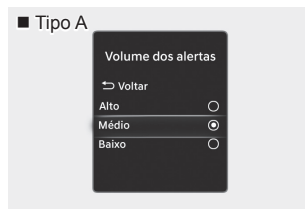
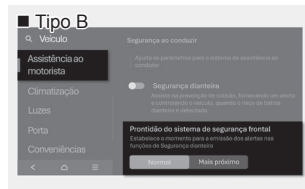
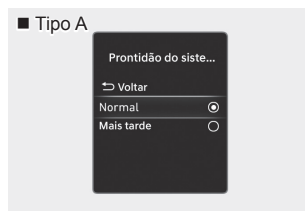

Volume dos Alertas

Com a ignição ligada, é possível alterar o volume do alerta como 'Alto', 'Médio' ou 'Baixo' em:

- Painel de instrumentos: Ajustes do Usuário → Assistência ao Motorista → Métodos de Alerta → Volume dos Alertas.
- Infotainment: Ajustes → Som → Assistência ao motorista → Volume dos Alertas

O ajuste do volume do alerta é único para todas as funções de assistência ao condutor.



Cuidado

A configuração do Momento do Alerta e do Volume dos Alertas de Segurança à Frente se aplicará a todas as funções do Sistema de Alerta e Frenagem Autônomo.



Atenção

- Quando o motor der nova partida, o Sistema de Alerta e Frenagem Autônomo será ligada.
- Se a frenagem for assistida pelo Sistema de Alerta e Frenagem Autônomo, o motorista deve pressionar imediatamente o pedal do freio e verificar as proximidades do veículo.
- O motorista deve ser responsável por controlar o veículo. Não dependa unicamente do Sistema de Alerta e Frenagem Autônomo. Ao invés disso, mantenha distância segura de frenagem e, se necessário, pressione o pedal do freio para reduzir a velocidade de condução ou parar o veículo.
- Mesmo se existir algum problema com o Sistema de Alerta e Frenagem Autônomo, o desempenho básico de frenagem do veículo funcionará normalmente.

Assistente de Permanência em Faixa (LKA) (se equipado)

O Assistente de Permanência em Faixa é projetado para ajudar a detectar marcação de faixa (ou as bordas da pista) durante a condução em determinada velocidade. O Assistente de Permanência em Faixa auxiliará o motorista para a correção da trajetória, evitando que o veículo deixe a faixa.

Ajustes da Assistente de Permanência em Faixa

Segurança na Faixa

- Com a ignição ligada, escolha ou cancele:
Painel de instrumentos: Assistência ao motorista
→ Segurança ao conduzir
Infotainment: Ajustes → Veículo → Assistência ao motorista → Segurança ao conduzir.

Se 'Segurança na Faixa' for selecionado, o Assistente de Permanência em Faixa automaticamente assistirá auxiliará o motorista para a correção da trajetória quando for detectada saída da faixa, para ajudar a evitar que o veículo se mova para fora de sua faixa.

Se 'Segurança na Faixa' não for selecionado, o Assistente de Permanência em Faixa será desligado. A luz indicadora  acenderá em amarelo no painel de instrumentos.

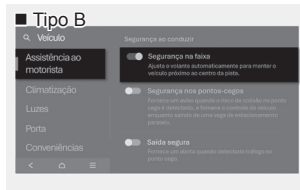
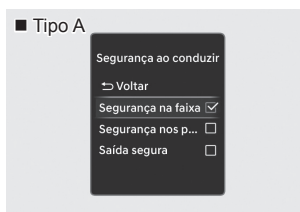

Ligando/Desligando o Assistente de Permanência em Faixa

Com o motor ligado, pressione e segure o botão do Assistente de Permanência em Faixa localizado no volante de direção para ligar ou desligar o Assistente de Permanência em Faixa. A luz indicadora  acenderá em amarelo no painel de instrumentos quando o assistente estiver desligado.

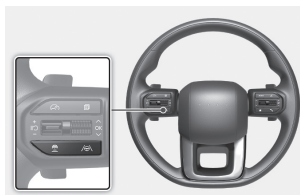

Atenção

- Se o motor der nova partida, o Assistente de Permanência em Faixa será ajustado automaticamente para a condição ligado.
- O Assistente de Permanência em Faixa não funciona sempre. É responsabilidade do motorista esterçar o veículo com segurança e mantê-lo em sua faixa.
- Ao utilizar um reboque ou um suporte traseiro, configure o Modo Transporte / Modo Carregador (se equipado). Se o Modo Transporte / Modo Carregador estiver ativo, o Assistente de Permanência em Faixa (LKA) não funcionará. Sempre tenha cuidado e dirija com segurança.
- O motorista deve ser responsável por dirigir com segurança e controlar o veículo. Não confie unicamente no Assistente de Permanência em Faixa.

Alerta e Assistente de Ponto Cego (BCA) (se equipado)

O Alerta e Assistente de Ponto Cego é projetado para ajudar a detectar e monitorar veículos se aproximando na área do ponto cego do motorista e adverte o motorista sobre uma possível colisão com uma mensagens de advertência, indicador de advertência e advertência audível.

Além disso, se existir o risco de uma colisão ao dirigir à frente saindo de uma vaga de estacionamento, o Alerta e Assistente de Ponto Cego pode ajudar a evitar uma colisão aplicando os freios.

Ajustes no sistema de Alerta e Assistente de Ponto Cego

Segurança no Ponto Cego

- No infotainment: Configurações do veículo → Assistência ao motorista → Segurança ao conduzir → Segurança nos pontos-cegos.



Se for escolhida “Segurança nos pontos-cegos”, o Sistema de Alerta e Frenagem Autônomo (FCA) advertirá o motorista com uma mensagem de advertência, uma advertência audível ou assistência à frenagem, dependendo dos níveis de risco de colisão.



Atenção

- Se o motor der nova partida, o Alerta e Assistente de Ponto Cego será ajustado automaticamente para a condição ligado.
- Ao utilizar um reboque ou um suporte traseiro, configure o Modo Transporte / Modo Carregador (se equipado). Se o Modo Transporte / Modo Carregador estiver ativo, o Alerta e Assistente de Ponto Cego (BCA) não funcionará. Sempre tenha cuidado e dirija com segurança.
- O motorista deve sempre manter o controle do veículo. Não dependa unicamente do Sistema de Alerta e Assistente de Ponto Cego. Mantenha distância segura de frenagem e, se necessário, pressione o pedal do freio para reduzir a velocidade de condução ou parar o veículo.

O BCA também funciona nas seguintes situações:

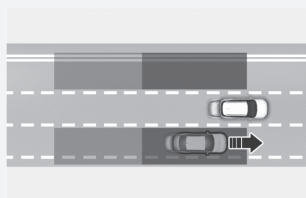

O Alerta e Assistente de Ponto Cego ajuda a detectar e informa o motorista sobre a existência de um veículo no ponto cego.

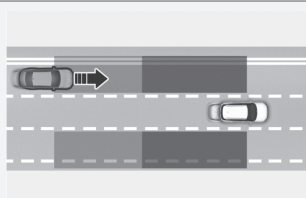

O Alerta e Assistente de Ponto Cego ajuda a detectar e informa o motorista que um veículo está se aproximando em alta velocidade da área do ponto cego.

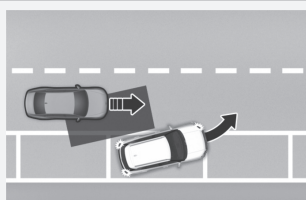

Quando você estiver dirigindo à frente saindo de uma vaga de estacionamento, se o Alerta e Assistente de Ponto Cego considerar que existe um risco de colisão com um veículo se aproximando do ponto cego, ele poderá ajudar a evitar uma colisão aplicando os freios.

Alerta de Saída Segura (SEW) (se equipado)

Após o veículo parar, quando for detectado um veículo se aproximando da área traseira após um passageiro abrir a porta, o Alerta de Saída Segura avisa o motorista com uma mensagem de advertência e uma advertência audível para evitar uma colisão.

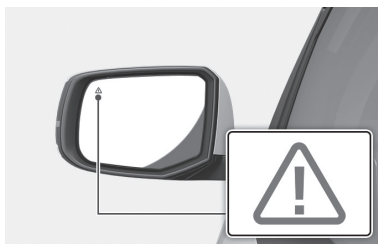
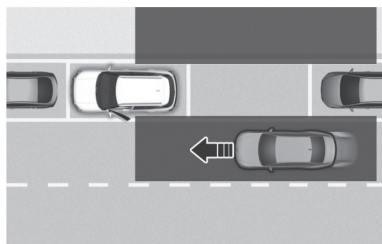

Ajustes do Alerta de Saída Segura

Advertência de Saída Segura

- No infotainment: Configurações do veículo → Assistência ao motorista → Segurança ao conduzir → Saída Segura.



Atenção

- Se o motor der nova partida, o Alerta de Saída Segura manterá o último ajuste.
- Ao utilizar um reboque ou um suporte traseiro, configure o Modo Transporte / Modo Carregador (se equipado). Se o Modo Transporte / Modo Carregador estiver ativo, o Alerta de Saída Segura (SEW) não funcionará. Sempre tenha cuidado e dirija com segurança.
- O Alerta de Saída Segura pode advertir atrasado o motorista ou pode não advertir, dependendo das condições de condução e da pista. Verifique sempre as redondezas do veículo.

Assistência Manual do Limite de Velocidade (MSLA)

Defina o limite de velocidade quando não quiser dirigir acima de uma velocidade específica. Caso a velocidade esteja acima da definida, a Assistência Manual do Limite de Velocidade funciona (o limite de velocidade ajustado piscará e soará um alerta) até a velocidade do veículo voltar ao limite ajustado.

Ajustando o limite de velocidade

1. Pressione e segure o botão de Assistência à Condução até a velocidade desejada. O indicador ( LIMIT) de Assistência Manual do Limite de Velocidade ativado acenderá no painel de instrumentos.



2. Pressione o interruptor (+) para cima ou para baixo e libere na velocidade desejada.

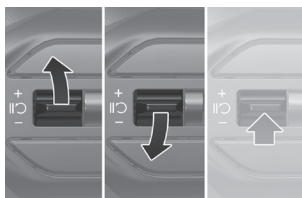

Pressione o interruptor (+) para cima ou para baixo e segure-o. Primeiramente a velocidade aumentará ou diminuirá até o múltiplo mais próximo de dez e então aumentará ou diminuirá em 10 ou 5 km/h.

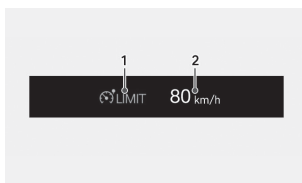

3. O limite de velocidade ajustado será mostrado no painel de instrumentos.



Pausando temporariamente

Pressione o interruptor  para pausar temporariamente o limite de velocidade ajustado. O limite de velocidade ajustado desligará, porém o indicador ( LIMIT) de Assistência Manual do Limite de Velocidade ativado continuará ligado.

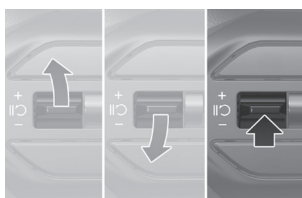

Retomando

Para retomar a Assistência Manual do Limite de Velocidade após ela ser pausada, pressione o interruptor (+), (-), **II** ou **III**.

Se você pressionar o interruptor (+) para cima ou (-) para baixo, a velocidade do veículo será ajustada à velocidade atual do painel de instrumentos.

Se você pressionar o interruptor **II** ou **III**, a velocidade voltará à velocidade ajustada.

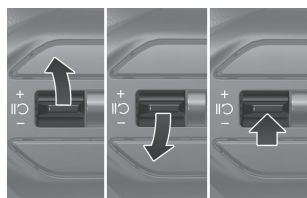

Desligando

Pressione o botão de Assistência à Condução para desligar a Assistência Manual do Limite de Velocidade. O indicador (**LIMIT**) de Assistência Manual do Limite de Velocidade ativado apagará.



Atenção

A Assistência Manual do Limite de Velocidade não substitui a condução adequada e segura. É responsabilidade do motorista dirigir sempre com segurança para evitar que ocorram situações inesperadas e repentinas. Preste atenção às condições da via o tempo todo.

Alerta de atenção ao motorista (DAW) (se equipado)

O Alerta de Atenção ao Motorista pode ajudar a determinar o nível de atenção do motorista analisando o padrão de condução enquanto o veículo estiver trafegando. O Alerta de Atenção ao Motorista recomendará uma parada quando o nível de atenção do motorista cair abaixo de determinado nível.



Ajustes do Alerta de Atenção ao Motorista

Alerta de Saída do Veículo à Frente

Com a ignição ligada, é possível ativar ou desativar a função no sistema de Infotainment ou no painel de instrumentos:

Ajustes → Veículo → Assistência ao motorista → Alerta de atenção ao motorista → Alerta de partida do veículo em frente.

Se o alerta de saída do veículo a frente estiver ativado.



Cuidado

- O Alerta de Atenção ao Motorista pode sugerir uma pausa com base no padrão ou nos hábitos de condução do motorista, mesmo que ele não sinta cansaço.
- O Alerta de Atenção ao Motorista é uma função suplementar e pode não conseguir determinar se o motorista está desatento.
- O motorista que se sentir cansado deve fazer uma parada em local seguro, mesmo que não exista sugestão para isso do Alerta de Atenção ao Motorista.

Usando as funções para condução conveniente



Atenção

Para programar as funções de assistência ao motorista para condução conveniente usando o sistema infotainment, primeiro estacione o veículo em local seguro.

Use as várias funções de assistência ao motorista para dirigir com mais conforto quando estiver viajando em longas distâncias.

Função	Descrição
Controle de Cruzeiro (CC) (se equipado) (Veja pág. 88)	O Controle de Cruzeiro ajuda a dirigir em velocidade ajustada constante, mesmo quando não estiver pressionando o acelerador.
Controle de Cruzeiro Inteligente (SCC) (se equipado) (Veja pág. 88)	O Controle de Cruzeiro Inteligente ajuda a detectar o veículo à frente e manter velocidade desejada e a distância mínima entre seu veículo e o veículo à frente.
Assistente de Centralização em Faixa (LFA) (Veja pág. 92)	O Assistente de Centralização em Faixa ajuda a detectar marcações de faixa e/ou veículos na pista, assistindo o esterçamento do motorista para ajudar a centralizar o veículo na faixa.

Controle de cruzeiro (CC) / Inteligente (SCC) (se equipado)

O Controle de Cruzeiro (CC) permite dirigir em velocidades acima de 30 km/h sem pressionar o pedal do acelerador.

O Controle de Cruzeiro Inteligente (SCC) detecta um veículo à frente e ajuda a manter a distância em relação a esse veículo, além de manter a velocidade definida.

Ativando o Controle de Cruzeiro (CC/SCC)

1. Acelere até a velocidade desejada, que deve ser superior a 30 km/h.
2. Pressione e segure o botão de Assistência à Condução até a velocidade desejada. O indicador (CRUISE) de velocidade ajustada e Controle de Cruzeiro acenderá no painel de instrumentos.
3. Libere o pedal do acelerador.



A velocidade do veículo ajustada será mantida mesmo quando o pedal do acelerador não for pressionado.



Nota

Se a velocidade do seu veículo estiver entre 0~30 km/h quando pressionar o botão de Assistência à Condução, a velocidade ajustada no Controle de Cruzeiro Inteligente será estabelecida em 30 km/h.

Ajustando a distância do veículo (SCC)

A cada vez que o botão for pressionado, a distância entre os veículos muda como segue:

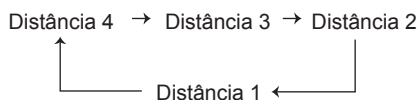

Nota

Se você dirigir a 90 km/h, a distância será mantida como segue:

- Distância 4 - aproximadamente 53 m
- Distância 3 - aproximadamente 40 m
- Distância 2 - aproximadamente 30 m
- Distância 1 - aproximadamente 25 m

A distância é ajustada à última distância ajustada quando o motor der nova partida ou quando o Controle de Cruzeiro Inteligente foi cancelado temporariamente.

Aumentando a velocidade ajustada (CC/SCC)

- Pressione para cima o interruptor (+) e libere-o imediatamente. A velocidade ajustada aumenta 1 km/h a cada vez que o interruptor for acionado desta forma.
- Pressione o interruptor (+) para cima e segure-o enquanto monitora a velocidade ajustada no painel de instrumentos. A velocidade ajustada aumentará primeiramente até o múltiplo mais próximo de dez e então aumentará 10 km/h a cada vez que o interruptor for acionado desta maneira.

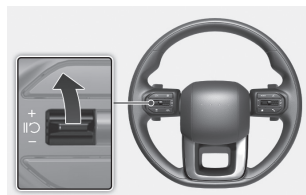

Reduzindo a velocidade ajustada (CC/SCC)

- Pressione para baixo o interruptor (-) e libere-o imediatamente. A velocidade ajustada diminui 1 km/h a cada vez que o interruptor for acionado desta forma.
- Pressione o interruptor (-) para baixo e segure-o enquanto monitora a velocidade ajustada no painel de instrumentos. A velocidade ajustada diminuirá primeiramente até o múltiplo mais próximo de dez e então reduzirá 10 km/h a cada vez que o interruptor for acionado desta maneira.

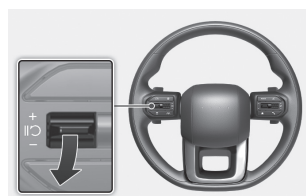

Libere o interruptor na velocidade que você quiser manter.

Acelerando temporariamente (CC/SCC)

Para o CC:

Se você quiser acelerar temporariamente enquanto o Controle de Cruzeiro estiver funcionando, pressione o pedal do acelerador.

Para o SCC:

Se você quiser acelerar temporariamente sem alterar a velocidade ajustada enquanto o Controle de Cruzeiro Inteligente estiver funcionando, pressione o pedal do acelerador. Enquanto o pedal do acelerador for pressionado, o ajuste de velocidade, nível de distância e a distância pretendida piscarão no painel de instrumentos.



Atenção

Tenha cuidado ao acelerar temporariamente, pois a velocidade e a distância não são controladas automaticamente, mesmo que exista um veículo à sua frente.

Pausando temporariamente (CC/SCC)

O Controle de Cruzeiro será pausado quando:

- Pressionando o pedal do freio.
- Pressionando o botão .

A velocidade ajustada desligará, porém o indicador ( CRUISE) do Controle de Cruzeiro continuará ligado.

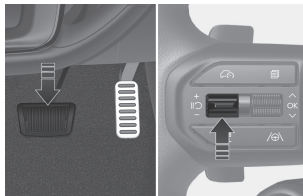

Retomando (CC/SCC)

Pressione o interruptor (+), (-) ou botão .



Se você pressionar o interruptor (+) para cima ou o interruptor (-) para baixo, a velocidade do veículo será ajustada à velocidade atual do painel de instrumentos.

Se você pressionar o botão , a velocidade do veículo voltará à velocidade ajustada.

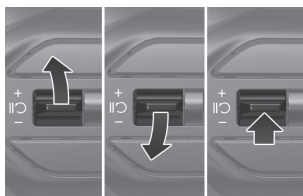
A velocidade do veículo deverá ser superior a 30 km/h para o Controle de Cruzeiro recomendar.



Atenção

Verifique a condição de condução antes de usar o botão . A velocidade de condução poderá aumentar ou diminuir repentinamente ao pressionar o botão .

Desligando (CC/SCC)

Pressione o botão de Assistência à Condução para desligar o Controle de Cruzeiro. O indicador de Cruzeiro ( CRUISE) apagará.

Pressione sempre o botão de Assistência à Condução para desligar o Controle de Cruzeiro quando não estiver em uso.

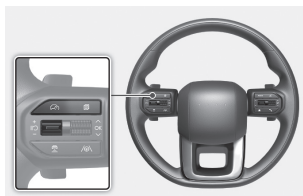

Se o veículo à frente reduzir a velocidade até parar completamente (SCC)

Nessa condição, o Controle de Cruzeiro inteligente poderá reduzir a velocidade do seu veículo até sua imobilização completa.

Se o veículo à frente voltar a se locomover em até 3 segundos, o seu veículo irá acelerar, até atingir o limite de velocidade programado, mas ainda mantendo a distância programada do veículo a frente caso este ainda esteja presente.

Se o veículo à frente voltar a andar após 3 segundos, o seu veículo permanecerá imobilizado e uma mensagem de aviso será mostrada no painel de instrumentos.

Para retomar o movimento do veículo, pressione o interruptor (+) ou (-) ou então pressione o pedal do acelerador.



Atenção

- O Controle de Cruzeiro não substitui a condução adequada e segura. É responsabilidade do motorista dirigir sempre com segurança para evitar que ocorram situações inesperadas e repentinas.
- Dirija sempre cuidadosamente para evitar que ocorram situações inesperadas e repentinas. Preste atenção às condições da via o tempo todo.
- O Controle de Cruzeiro Inteligente pode não reconhecer situações inesperadas e repentinas ou situações complexas de condução, portanto preste sempre atenção às condições de condução e controle a velocidade do seu veículo.
- Fique sempre atento à velocidade escolhida e à distância entre os veículos.
- Mantenha distância segura de acordo com as condições da pista e velocidade do veículo.
- Se a distância entre os veículos for muito próxima durante a condução em alta velocidade, pode acontecer uma colisão grave.
- Ao manter distância do veículo à frente, se esse veículo desaparecer o Controle de Cruzeiro Inteligente pode acelerar repentinamente até à velocidade ajustada. Dirija sempre cuidadosamente para evitar que ocorram situações inesperadas e repentinas.
- O Controle de Cruzeiro Inteligente pode não detectar um obstáculo à frente e causar uma colisão. Olhe sempre cuidadosamente à frente para evitar que ocorram situações inesperadas e repentinas.
- Veículos se movimentando à sua frente trocando constantemente de faixa podem causar atraso na reação do Controle de Cruzeiro Inteligente ou fazer o Controle de Cruzeiro Inteligente reagir ao veículo que se encontra na faixa ao lado. Dirija sempre cuidadosamente para evitar que ocorram situações inesperadas e repentinas.
- Fique sempre atento às redondezas e dirija com segurança, mesmo que não apareça uma mensagem de advertência ou não soar uma advertência audível.

Assistente de Centralização em Faixa (LFA) (se equipado)

O Assistente de Centralização em Faixa é projetado para ajudar a detectar marcações de faixa e/ou veículos na pista, assistindo o esterçamento do motorista para ajudar a centralizar o veículo na faixa.

Ligando/Desligando

Com o motor ligado, pressione rapidamente o botão do Assistente de Centralização em Faixa localizado no volante de direção para ligar o Assistente de Centralização em Faixa. A luz indicadora  cinza ou verde acenderá no painel de instrumentos.

Pressione novamente o botão para desligar a função.



Atenção

- O Assistente de Centralização em Faixa não funciona sempre. É responsabilidade do motorista esterçar o veículo com segurança e mantê-lo em sua faixa.
- Ao utilizar um reboque ou um suporte traseiro, configure o Modo Transporte / Modo Carregador (se equipado). Se o Modo Transporte / Modo Carregador estiver ativo, o Assistente de Centralização em Faixa (LFA) não funcionará. Sempre tenha cuidado e dirija com segurança.

Usando as funções para estacionamento seguro



Atenção

- Dependendo do meio ambiente ou as condições de estacionamento, as funções de assistência ao motorista para estacionamento seguro podem não funcionar adequadamente. Para sua segurança, verifique as redondezas ao estacionar.
- Para programar as funções de assistência ao motorista para estacionamento seguro, primeiro estacione o veículo em local seguro.

Para estacionamento seguro, use as várias funções de assistência ao motorista.

Função	Descrição
Monitor de Visão Traseira (RVM) (se equipado) (Veja pág. 94)	O Monitor de Visão Traseira exibe a visão traseira durante a condução e marcha ré.
Assistente de Tráfego Cruzado Traseiro (RCCA) (Veja pág. 95)	O Assistente de Tráfego Cruzado Traseiro ajuda a evitar colisões com veículos em sentido contrário do lado esquerdo ou direito do veículo ao dirigir em marcha ré.
Advertência de Distância de Estacionamento em Ré (PDW) (se equipado) (Veja pág. 97)	A Advertência de Distância de Estacionamento em Ré adverte contra colisões com objetos atrás do veículo em baixa velocidade (menos de 10 km/h).

Monitor de Visão Traseira (RVM) (se equipado)

O Monitor de Visão Traseira mostra a área atrás do veículo para ajudar você ao estacionar ou dar marcha ré.

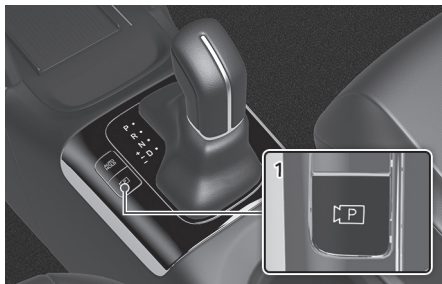

Ajustes do monitor de visão traseira

Ajustes da câmera

Você pode mudar o 'Conteúdo do Display' ou 'Ajustes do Display' tocando no ícone de configuração (⚙️) na tela enquanto o Monitor de Visão Traseira estiver funcionando.

Em Conteúdo do Display, você poderá mudar os ajustes para 'Vista Traseira' e nos Ajustes do Display você pode trocar a 'Luminosidade' e o 'Contraste' da tela.

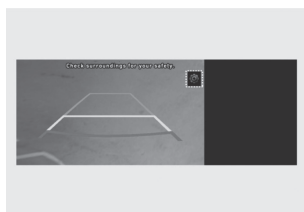

Atenção

- A câmera de visão traseira não cobre toda a área atrás do veículo. O motorista deve sempre verificar a área diretamente atrás do veículo através dos espelhos retrovisores interno e externos antes de estacionar ou dar ré.
- A imagem mostrada na tela pode ser diferente da distância real do objeto. Por segurança, certifique-se de verificar diretamente as redondezas do veículo.

Assistente de Tráfego Cruzado Traseiro (RCCA) (se equipado)

Assistente de Tráfego Cruzado Traseiro é projetado para ajudar a detectar veículos se aproximando do lado esquerdo ou direito quando seu veículo estiver em marcha ré e adverte o motorista que uma colisão é iminente através de uma mensagem de advertência e uma advertência audível. A frenagem também é assistida para evitar uma colisão.

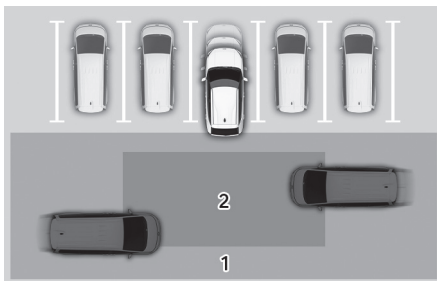

[1]: Alcance operacional da Advertência de Colisão de Tráfego Cruzado Traseiro

[2]: Alcance operacional do Assistente de Tráfego Cruzado Traseiro

Ajustes do Assistente de Tráfego Cruzado Traseiro

Segurança no Tráfego Cruzado Traseiro

- No infotainment: Configurações do veículo → Assistência ao motorista → Segurança ao estacionar → Segurança de tráfego cruzado traseiro.

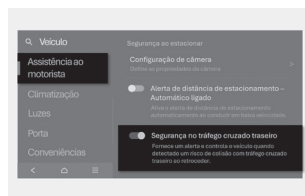

Atenção

- Quando o motor der nova partida, o Assistente de Tráfego Cruzado Traseiro será ligado. Entretanto, se for escolhido “OFF” após nova partida do motor, o motorista deve sempre ficar ciente das redondezas e dirigir com segurança.
- Ao utilizar um reboque ou um suporte traseiro, configure o Modo Transporte / Modo Carregador (se equipado). Se o Modo Transporte / Modo Carregador estiver ativo, o Assistente de Tráfego Cruzado Traseiro (RCCA) não funcionará. Sempre tenha cuidado e dirija com segurança.

Funcionamento do Assistente de Tráfego Cruzado Traseiro

Advertência e controle

O Assistente de Tráfego Cruzado Traseiro advertirá e ajudará a controlar o veículo, dependendo dos níveis de risco de colisão.

Advertência de Colisão

A luz de advertência no retrovisor externo piscará e aparecerá uma mensagem de advertência no painel de instrumentos. Ao mesmo tempo soará uma advertência audível.

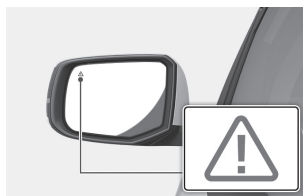

Frenagem de Emergência

A luz de advertência no retrovisor externo piscará e aparecerá uma mensagem de advertência “Frenagem de Emergência” no painel de instrumentos. Ao mesmo tempo soará uma advertência audível.



⚠️ Atenção

- Mesmo se existir algum problema com o Assistente de Tráfego Cruzado Traseiro, o desempenho básico de frenagem do veículo funcionará normalmente.
- O motorista deve ser responsável por controlar o veículo. Não dependa unicamente do Assistente de Tráfego Cruzado Traseiro. Ao invés disso, mantenha distância segura de frenagem e, se necessário, pressione o pedal do freio para reduzir a velocidade de condução ou parar o veículo.



📌 Nota

Se a frenagem for assistida pelo Assistente de Tráfego Cruzado Traseiro, o motorista deve pressionar imediatamente o pedal do freio e verificar as proximidades do veículo.

Advertência de Distância de Estacionamento em Ré (PDW) (se equipado)

A Advertência de Distância de Estacionamento em Ré ajuda a advertir o motorista se for detectado um obstáculo dentro de determinada distância quando o veículo estiver se movimentando em ré em baixa velocidade.

Funcionamento da Advertência de Distância de Estacionamento à Ré

Distância do objeto	Indicador de advertência ao dirigir em marcha ré	Som de advertência
60~120 cm		O alarme soa intermitentemente
30~60 cm		Bipe mais frequentemente
Dentro de 30 cm		Bipe continuamente



Atenção

A Advertência de Distância de Estacionamento em Ré é um sistema suplementar. O funcionamento da Advertência de Distância de Estacionamento em Ré pode ser afetado por vários fatores (inclusive condições ambientais). É responsabilidade do motorista verificar sempre a vista traseira antes e durante o estacionamento.

Declaração de Conformidade (se equipado)

Radar dianteiro

Os componentes de radiofrequência (radar dianteiro) atendem:



02588-23-09644

Este equipamento opera em caráter secundário, isto é, não tem direito a proteção contra interferência prejudicial, mesmo de estações do mesmo tipo, e não pode causar interferência a sistemas operando em caráter primário.



Nota

Para mais detalhes, consulte o Manual do Proprietário.

APRESENTAÇÃO DO VEÍCULO

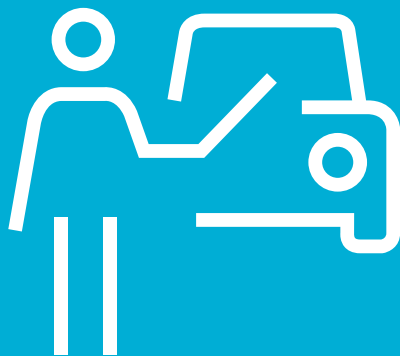

4. Funções práticas

Dirigindo com crianças	100
Condições especiais de condução	106
Condução no inverno	109

Dirigindo com crianças

Se estiver dirigindo com crianças no veículo, a segurança delas é a principal prioridade.

Crianças com menos de 10 anos ou menos de 1,45m de altura devem viajar sempre nos bancos traseiros e ser adequadamente protegidas, para minimizar o risco de ferimentos em acidentes, freadas ou manobras repentinas.

Instalando um Sistema de Proteção para Crianças (CRS)

Os Sistemas de Proteção para Crianças são categorizados de acordo com o peso e altura das crianças. Compre um produto que atenda às características físicas das crianças.

O método de instalação varia, dependendo do produto. Siga as instruções fornecidas com o fabricante do produto.

Atenção

- Sempre antes de instalar seu Sistema de Proteção para Crianças, leia e siga as instruções fornecidas pelo fabricante do Sistema de Proteção para Crianças.
- Deixar de seguir todas as advertências e instruções pode aumentar o risco de ferimentos graves ou fatais no caso de acidente.

Dicas para instalar o sistema de segurança ISOFIX

As fixações ISOFIX estão localizadas à esquerda e direita das posições externas dos bancos. Sua localização é mostrada na ilustração. Não existem fixações ISOFIX para a posição central do banco traseiro.

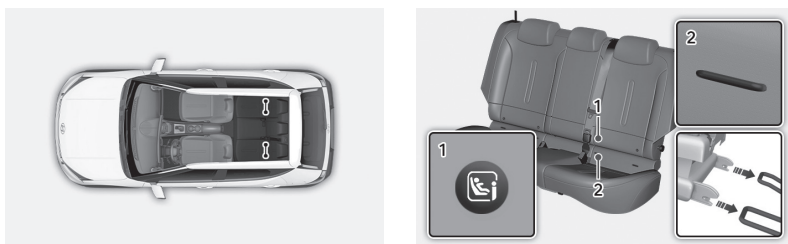

Fixação inferior

1: Indicador de Posição de Fixação do ISOFIX / 2: Fixação do ISOFIX

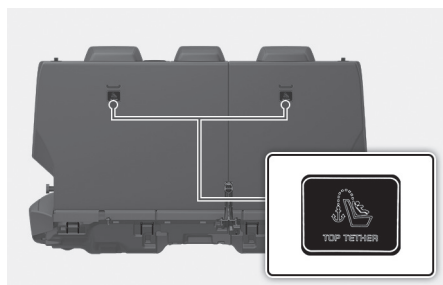

Suportes dos ganchos

Estão localizadas conforme as ilustrações acima



Atenção

- Não tente instalar um Sistema de Proteção para Crianças usando fixações ISOFIX na posição central do banco traseiro. Não existem fixações ISOFIX para este banco.
- Sempre antes de instalar seu Sistema de Proteção para Crianças, leia e siga as instruções fornecidas pelo fabricante do Sistema de Proteção para Crianças.
- Deixar de seguir todas as advertências e instruções pode aumentar o risco de ferimentos graves ou fatais no caso de acidente.
- Para evitar que a criança alcance e manipule os cintos de segurança não retraídos, afivele todos os cintos de segurança dos bancos traseiros vazios e recolha a cinta do cinto de segurança atrás da criança. As crianças podem ser estranguladas se um cinto diagonal ficar enrolado ao redor do pescoço e esse cinto apertar.
- As fixações do Sistema de Proteção para Crianças são projetadas para suportar apenas as cargas impostas por sistemas ajustados corretamente. Em nenhuma circunstância elas devem ser usadas como cintos de segurança para adultos ou para fixação de outros objetos ou equipamentos ao veículo.

Fixando um Sistema de Proteção para Crianças com cinto subabdominal/diagonal

Quando não usar o sistema ISOFIX, todos os Sistemas de Proteção para Crianças devem ficar presos ao banco traseiro pela parte diagonal do cinto subabdominal/diagonal.

Instalando um Sistema de Proteção para Crianças com cinto subabdominal/diagonal

Para instalar um Sistema de Proteção para Crianças nos bancos traseiros, faça o seguinte:

1. Coloque o Sistema de Proteção para Crianças no banco traseiro e passe o cinto subabdominal/diagonal ao redor ou através do sistema, seguindo as instruções do fabricante. Certifique-se que a cinta do cinto de segurança não está enrolada.

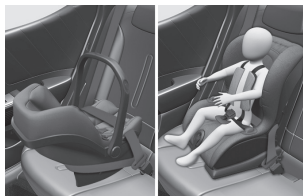

2. Engate a fivela do cinto subabdominal/diagonal no fecho. Ouça o som distinto do clique.



3. Remova o máximo possível da folga do cinto pressionando para baixo o Sistema de Proteção para Crianças enquanto recolhe de volta o cinto diagonal no retrator.



4. Pressione e puxe o Sistema de Proteção para Crianças para confirmar que o cinto de segurança esteja mantendo o sistema firme no lugar.

Adequação de cada posição sentado para Sistemas de Proteção para Crianças com fivela & ISOFIX de acordo com os regulamentos da ONU

(Informação para uso dos usuários do veículo e fabricantes de Sistemas de Proteção para Crianças)

- Sim : Adequado para instalação da categoria de Sistema designada
- Não : Não adequado para instalação da categoria de Sistema designada
- “-” : Não aplicável

Categorias de Sistemas de Proteção para Crianças		Posição no banco					
		1	2		3	4	5
			Airbag Ligado	Airbag Desligado			
Sistema de Proteção Universal afivelado	Todos os grupos de massa	-	Não	Sim ¹⁾ (T)	Sim (F, T)	Sim ²⁾ (F, T)	Sim (F, T)
Sistema de Proteção tamanho-i	ISOFIX CRF: F2, F2X, R1, R2	-	Não	Não	Sim (F, T)	Não	Sim (F, T)
Bercinho (lateral do ISOFIX voltada para o Sistema de Proteção)	ISOFIX do Sistema de Proteção: L1, L2	-	Não	Não	Não	Não	Não
Sistema de Proteção ISOFIX infantil* (*: ISOFIX bebê CRS)	ISOFIX CRF: R1	-	Não	Não	Sim (T)	Não	Sim (T)
Sistema de Proteção ISOFIX para criança pequena	ISOFIX CRF: F2, F2X, R2, R2X	-	Não	Não	Sim (F, T)	Não	Sim (F, T)
Sistema de Proteção ISOFIX para criança maior* (*: Sem assentos de elevação)	ISOFIX: F3, R3	-	Não	Não	Sim (F, T)	Não	Sim (F, T)
Assento de elevação - Largura reduzida	Sistema de Proteção ISO: B2	-	Não	Não	Sim	Não	Sim
Assento de elevação - Largura total	Sistema de Proteção ISO: B3	-	Não	Não	Sim	Não	Sim

F: A frente voltada para trás
T: Voltada para trás

- Nota ¹⁾: Para instalar Sistema de Proteção Universal, a primeira fileira dos bancos de passageiros deve ser ajustada na posição adequada para não interferir com a instalação estável (ajuste na altura possível ou na posição reta)
- Nota ²⁾: Nunca instale um Sistema de Proteção com uma perna de suporte na posição central da segunda fileira de bancos.
Porque o túnel central do assoalho interfere na estabilidade do Sistema de Proteção.
- * Se os apoios para cabeça não deixarem instalar adequadamente o Sistema de Proteção, a posição dos apoios para cabeça deve ser reajustada ou totalmente removidos.
- * Nunca coloque um Sistema de Proteção para Crianças voltado para a traseira no banco do passageiro dianteiro, a menos que o airbag esteja desativado.

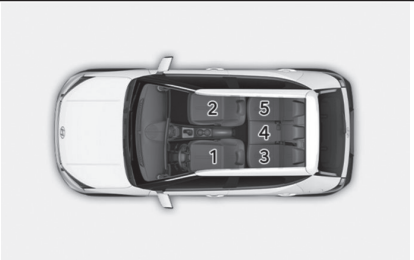
Banco Número	Posição no veículo	Posição nos bancos
①	Dianteiro esquerdo	
②	Dianteiro direito	
③	2ª fileira esquerda	
④	2ª fileira central	
⑤	2ª fileira direita	

Sistema de Proteção para Crianças recomendado para Veículo na América Latina de acordo com os regulamentos da ONU

(Informação para uso dos usuários do veículo e fabricantes de Sistemas de Proteção para Crianças)

Altura da Criança ou Grupo de Massa	Sistema de Proteção Fabricante	Sistema de Proteção Nome do modelo	Tipo de Fixação	ECE Número da Aprovação
40~83 cm	JOIE	SPIN 360	ISOfix & Suporte para a perna	ECE R44/04
40~83 cm	JOIE	i-SPIN 360	ISOfix & Suporte para a perna	ECE R129/02
76~105 cm	JOIE	SPIN 360	ISOfix & Suporte para a perna	ECE R44/04
76~105 cm	JOIE	i-SPIN 360	ISOfix & Suporte para a perna	ECE R129/02

Informação do fabricante do Sistemas de Proteção

JOIE: <https://joiebaby.com/>

Botão de bloqueio dos vidros elétricos



Atenção

- Não permita que crianças brinquem com os vidros elétricos. Mantenha o interruptor de bloqueio dos vidros elétricos na posição “LOCK” (pressionado). O acionamento inadvertido dos vidros por uma criança pode resultar em ferimentos graves ou fatais.
- Não coloque a cabeça, os braços ou o corpo para fora dos vidros durante a condução.

O motorista pode desabilitar os interruptores dos vidros elétricos das portas dos passageiros traseiros pressionando o botão de bloqueio dos vidros.

Quando o botão de bloqueio dos vidros elétricos é pressionado:

- O controle principal do motorista pode acionar todos os vidros elétricos.
- O controle do passageiro dianteiro pode acionar o vidro elétrico do passageiro dianteiro.
- O controle do passageiro traseiro não pode acionar o vidro elétrico do passageiro traseiro.



Função de abertura/fechamento remoto do vidro (se equipado)

Você ainda pode controlar a movimentação do vidro com o veículo desligado pressionando o botão trava da porta ① ou o botão destrava da porta ②.

- Pressione uma vez o botão travar a porta para fechar o vidro. Pressione o botão de destravar a porta para parar o vidro enquanto ele estiver subindo.
- Você pode abrir o vidro pressionando o botão de destravar a porta por 2 segundos. Pressione o botão de travar a porta ou destravar a porta para parar o vidro enquanto ele estiver abaixando.

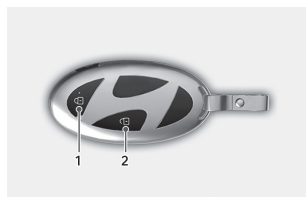

Usando o bagageiro do teto (se equipado)

Não carregue carga no teto.

O bagageiro de teto não foi desenvolvido para carregar carga, e sim para fins estéticos.

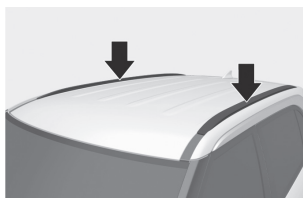

Condições especiais de condução

Condições perigosas de condução

Ao encontrar condições perigosas como alagamento, neve, gelo, lama e areia, siga estas precauções:

Dirija com cuidado e mantenha distância extra no caso de frenagem.

Evite movimentos repentinos em frenagem ou esterçamento.

Se o veículo atolar na neve, lama ou areia, utilize a 2ª marcha. Acelere lentamente para evitar patinação das rodas de tração.



Atenção

Reduzir uma marcha em veículos com transmissão automática, durante a condução em superfícies escorregadias, pode causar um acidente. Uma mudança repentina na velocidade das rodas pode fazer com que os pneus patinem. Tenha cuidado ao reduzir a marcha em superfícies escorregadias.

Desatolando o veículo

Se for necessário balançar o veículo para desatolá-lo da neve, areia ou lama, primeiramente gire o volante de direção para a direita e para a esquerda para limpar a área ao redor das rodas dianteiras. Em seguida, mude de marcha para frente e para trás entre 1ª marcha e ré (para veículo com transmissão manual) ou "R" (ré) (para veículo com transmissão automática). Tente evitar que as rodas patinem e não acelere o motor.

Para evitar desgaste da transmissão, espere até as rodas pararem de patinar antes de mudar as marchas. Libere o pedal do acelerador enquanto muda de marcha e pressione levemente o pedal do acelerador enquanto a transmissão estiver engatada. Patinar levemente as rodas para frente e para trás causa um movimento de balanço que pode liberar o veículo.

Curvas suaves

Evite frear ou mudar de marchas nas curvas, especialmente com piso molhado. O ideal é entrar na curva com aceleração suave.

Condução noturna

Dirigir à noite apresenta mais perigos do que dirigir durante o dia. Aqui vão algumas dicas importantes para lembrar:

- Diminua a velocidade e mantenha uma distância maior entre você e os outros veículos, pois pode ser mais difícil de enxergá-los durante a noite, especialmente em áreas sem iluminação.
- Ajuste o espelho retrovisor interno para reduzir o ofuscamento provocado pelos faróis de outros veículos.
- Mantenha seus faróis limpos e alinhados corretamente. Faróis sujos ou não alinhados tornarão muito mais difícil a visão noturna.
- Evite olhar diretamente para os faróis de veículos que trafegam na direção oposta. A visão pode ser prejudicada e levará vários segundos para que seus olhos se readaptem à escuridão.

Condução sob chuva

Chuva e estradas molhadas podem resultar em condução perigosa. Seguem algumas sugestões para considerar ao dirigir na chuva ou em piso escorregadio:

- Reduza a velocidade e aumente a distância para o veículo à frente. Chuva forte dificulta a visibilidade e aumenta a distância necessária para parar o veículo.
- Substitua as palhetas do limpador do para-brisa sempre que apresentarem sinais de desgaste ou deixarem áreas sem limpar no para-brisa.
- Certifique-se que os pneus estejam em bom estado. Se os pneus não estiverem em boas condições, frear rapidamente em uma pista molhada poderá causar derrapagem e, possivelmente, um acidente.
- Acenda os faróis para que os outros motoristas possam vê-lo facilmente.
- Dirigir muito rápido através de poças poderá afetar seus freios. Se precisar atravessar poças, tente dirigir mais devagar.
- Se achar que seus freios estão molhados, utilize-os levemente enquanto estiver dirigindo até que o freio volte a funcionar normalmente.

Aquaplanagem

Se o pavimento estiver bastante molhado e você estiver dirigindo velozmente, o veículo pode ter pouco ou nenhum contato com a superfície do piso e deslizar sobre a água. **REDUZA A VELOCIDADE** quando o pavimento estiver molhado. O risco de aquaplanagem aumenta conforme a profundidade da banda de rodagem do pneu diminui.

Condução em áreas inundadas

Evite dirigir em áreas inundadas, a menos que tenha certeza de que o nível da água não seja mais alto que a parte inferior do veículo. Dirija lentamente em qualquer área com água. Deixe uma distância de frenagem adequada, pois o desempenho do freio pode ser reduzido.

Após dirigir através da água, seque os freios utilizando-os suavemente e várias vezes enquanto o veículo se move lentamente.

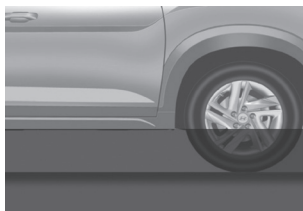

Condução em autoestrada

Pneus

Ajuste a pressão dos pneus de acordo com a especificação. Pneus com pressão abaixo do especificado podem superaquecer e ser danificados.

Evite utilizar pneus gastos ou com problemas, pois isso pode resultar em aderência reduzida ou falha na frenagem.



Nota

Nunca exceda a pressão máxima dos pneus, conforme a especificação.

Combustível, líquido de arrefecimento do motor e óleo do motor

Dirigir em alta velocidade consome mais combustível e é menos eficiente do que dirigir em velocidade mais baixa e moderada. Ao dirigir em rodovias mantenha velocidade moderada para economizar combustível.

Certifique-se de verificar o líquido de arrefecimento e o óleo do motor antes de movimentar o veículo.

Correia de acionamento

A correia de acionamento frouxa ou danificada pode causar superaquecimento do motor.

Condução no inverno

Quanto mais severas as condições climáticas do inverno, mais rápido será o desgaste dos pneus e poderá causar outros problemas. Para minimizar os problemas da condução no inverno, você deve seguir as seguintes sugestões:

Condições de gelo ou neve

Deve-se manter distância suficiente entre seu veículo e o veículo à frente.

Acione os freios suavemente. Alta velocidade, aceleração rápida, frenagens ou manobras bruscas são práticas potencialmente muito perigosas. Durante a desaceleração, utilize o freio motor até onde for possível. Acionamento repentino do freio em pisos com neve ou gelo pode fazer o veículo derrapar.

Para dirigir o veículo em neve profunda, pode ser necessário usar pneus para neve ou instalar correntes nos pneus.

Leve sempre equipamento de emergência. Alguns itens que podem ser carregados incluem correntes para pneus, cintas ou correntes para reboque, lanterna, sinalizadores de emergência, areia, pá, cabos para ligação de emergência, raspador de vidro, luvas, cobertor etc.

Pneus para neve



Atenção

Pneus para neve devem ser equivalentes em tamanho e tipo dos pneus padrão do veículo. Caso contrário, a segurança e o manuseio do veículo podem ser afetados adversamente.

Se colocar pneus para neve em seu veículo, certifique-se que sejam pneus radiais das mesmas dimensões e capacidade de carga dos pneus originais. Coloque pneus para neve em todas as rodas para balancear a dirigibilidade do veículo em todas as condições climáticas. A tração fornecida por pneus para neve em estradas secas pode não ser tão alta quanto a dos pneus originais. Verifique junto ao revendedor de pneus as recomendações de velocidade máxima.



Nota

Não instale pneus com pregos sem antes verificar as regulamentações locais, estaduais e municipais quanto a possíveis restrições contra sua utilização.

Correntes para pneus

Uma vez que as paredes laterais dos pneus radiais são mais finas, elas podem ser danificadas pela montagem de alguns tipos de correntes para neve. Portanto, recomendamos a utilização de pneus para neve em lugar de correntes para neve. Não monte correntes para pneus em veículos equipados com rodas de alumínio; se for inevitável use um corrente tipo de arame. Se precisar utilizar correntes para neve, utilize peças originais HYUNDAI e instale correntes nos pneus após revisar as instruções fornecidas com as correntes. Danos causados ao seu veículo pela utilização de correntes para neve inadequadas não são cobertos pela garantia do fabricante de seu veículo.



Atenção

O uso de correntes para neve pode afetar adversamente a dirigibilidade do veículo:

- Não exceda 30 km/h ou o limite de velocidade recomendado pelo fabricante das correntes, o que for menor.
- Dirija com cuidado e evite solavancos, buracos, curvas fechadas e outros perigos na estrada, que podem fazer o veículo pular.
- Evite curvas fechadas ou frenagem com as rodas travadas.

Nota

- Instale correntes para neve nos pneus dianteiros. É bom notar que a instalação de correntes para neve nos pneus fornece maior força de tração, mas não evita derrapagens laterais.
- Não instale pneus com pregos sem antes verificar as regulamentações locais, estaduais e municipais quanto a possíveis restrições contra sua utilização.

Instalação de corrente

Ao instalar correntes siga as instruções do fabricante e monte-as o mais apertadas possível. Dirija lentamente (menos de 30 km/h) com as correntes instaladas. Se ouvir as correntes em contato com a carroceria ou chassi, pare e aperte-as. Se elas ainda estiverem em contato, reduza a velocidade até o ruído parar. Remova as correntes o quanto antes possível, quando estiver dirigindo em estradas limpas.

Ao montar correntes para neve, estacione o veículo sobre um piso nivelado longe do tráfego. Ligue as luzes de advertência (pisca-alerta) e posicione o triângulo de emergência atrás do veículo. Coloque sempre o veículo em “P” (Estacionamento) (se equipado), acione o freio de estacionamento e desligue o motor, antes de instalar correntes para neve.



Nota

Quando usar correntes para neve:

- Correntes de dimensões erradas ou instaladas inadequadamente podem danificar as linhas de freio do veículo, a suspensão, a carroceria e as rodas.
- Use correntes para neve classe SAE “S” ou de arame.
- Se você ouvir ruído causado pelas correntes em contato com a carroceria, reaperte a corrente para evitar contato com a carroceria do veículo.
- Para evitar danos à carroceria do veículo, reaperte as correntes após dirigir 0.5~1.0 km.
- Não monte correntes para pneus em veículos equipados com rodas de alumínio. Se for inevitável use um corrente tipo de arame.
- Utilize correntes do tipo de arame com uma espessura menor que 12 mm para evitar danos aos elos das correntes.



Nota

Para mais detalhes, consulte o Manual do Proprietário.

APRESENTAÇÃO DO VEÍCULO

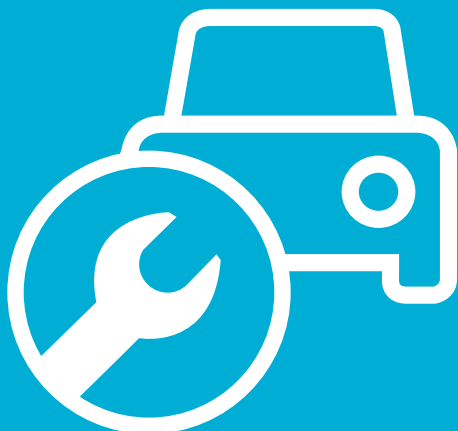

5. Especificações e plano de manutenção

Lubrificantes recomendados e capacidades	114
Especificações das lâmpadas	115
Plano de manutenção preventiva	117
Recomendações de combustível	127

Lubrificantes recomendados e capacidades

Para ajudar a obter o desempenho e durabilidade adequados do motor e transmissão, use somente lubrificantes de qualidade. Os lubrificantes corretos também ajudam no aumento da eficiência do motor, melhorando o consumo de combustível.

Estes lubrificantes e fluidos são recomendados para uso no seu veículo.

Lubrificante		Volume (litros)	Classificação
Óleo de motor (drenagem e abastecimento) ^{*1 *2} Recomendamos Óleo Shell 	1.0 Flex ^{*3}	3,3 ^{*4}	Óleo Genuíno Hyundai SAE 5W-30 ou 0W30 ^{*1} API SN+ ou superior
	1.0 T-GDI Flex ^{*3}	3,6 ^{*4}	Óleo Genuíno Hyundai SAE 0W-30 API SN+ ou superior
Fluido da transmissão manual	1.0 Flex ^{*3}	1,3 a 1,4	Óleo Genuíno Hyundai SAE 70W API GL-4- HK SYN MTF 70W- Spirax S6 GHME 70W MTF
Fluido da transmissão automática	1.0 T-GDI Flex ^{*3}	7,2	Óleo Genuíno Hyundai ATF SP-IV
Líquido de arrefecimento	1.0 Flex ^{*3}	4,6	Líquido de Arrefecimento Genuíno Hyundai
	1.0 T-GDI Flex ^{*3}	5,5	
Fluido de freio e embreagem		0,7 a 0,8	Fluido Genuíno Hyundai DOT 3 Super ou SAE J1704 DOT 4 LV, ISO 4925 CLASSE-6
Combustível	1.0 Flex ^{*3}	45	Gasolina com octanagem 91 RON/ 87 IAD ou superior - Sem chumbo ou Etanol Hidratado E100
	1.0 T-GDI Flex ^{*3}	50	

*1: Para maior economia de combustível, utilize o óleo 0W-30. Consulte os números de viscosidade SAE recomendados no manual do proprietário.

*2: Óleos de motor com etiqueta "Óleo Conservador de Energia" (EC = "Energy Conserving") estão disponíveis e podem ser utilizados com o intuito de contribuir para a economia de combustível, desde que devidamente classificados conforme especificações desse manual. Frequentemente essas melhorias são difíceis de medir na condução diária, mas em um longo prazo podem oferecer economia significativa de combustível.

*3: Flex – Motor com tecnologia Flex que permite a utilização de Gasolina (E22) e Etanol (E100) em qualquer proporção.

*4: Os volumes de óleo de motor informados já incluem a quantidade necessária para a substituição do filtro de óleo.

Especificações das lâmpadas

Lâmpada		Tipo	Potência (Watt)	
Dianteira	Faróis	Baixo	LED	LED
		Alto	LED	LED
	Luzes de condução diurna (DRL)/Luzes de posição		LED	LED
	Luz dos indicadores de direção		LED	LED
	Luz central dianteira (se equipado)		LED	LED
Traseira	Lâmpada da luz traseira do freio e lanterna	Tipo A	PY21W/5W	21/5
		Tipo B	LED	LED
	Lanterna traseira Central (se equipado)		LED	LED
	Luz dos indicadores de direção	Tipo A	W16W	16
		Tipo B	LED	LED
	Luz de ré		W16W	16
	Luz central traseira de freio		W5W	5
	Luz da placa de licença		W5W	5
Interior	Luz de leitura	Tipo A	WEDGE	10
	Luz pessoal (se equipado)		LED	LED
	Luz interna (se equipado)		FESTOON	8
	Luz do compartimento de bagagem		FESTOON	10

Pneus e rodas

Item	Dimensão dos pneus	Dimensão das rodas	Pressão de enchimento – kPa (bar / psi)				Torque de aperto das porcas de roda
			Carga normal		Carga máxima		
			Dianteira	Traseira	Dianteira	Traseira	
Pneu tamanho normal	185/65 R15	5.5Jx15	230 (2,3 / 33)	230 (2,3 / 33)	240 (2,4 / 35)	240 (2,4 / 35)	11~13 (79~94 / 107~127)
	195/55 R16	6.0Jx16					
	205/50 R17	6.5Jx17					
Estepe Compacto *1	T125/80D15	3.5Jx15	420 (4,2 / 60)				

*1 : O tamanho do estepe pode ser diferente do pneu com tamanho normal.



Nota

- É permitido adicionar 20 kPa (3 psi) à pressão padrão especificada dos pneus caso se prevejam temperaturas mais baixas em breve .Os pneus normalmente perdem cerca de 7 kPa (1 psi) para cada queda de 7 °C na temperatura. Se forem esperadas variações extremas de temperatura, verifique novamente a pressão dos pneus conforme necessário para mantê-los corretamente calibrados.
- A pressão de enchimento dos pneus pode variar devido a mudanças de altitude (aproximadamente 10 kPa (1,5 psi) para cada mil metros de variação de altitude). Ao dirigir em áreas de maior ou menor altitude, certifique-se de verificar e ajustar a pressão dos pneus para o valor adequado.
- Não exceda a pressão máxima de enchimento indicada na lateral do(s) pneu(s).

Plano de manutenção preventiva

Siga o Plano de Manutenção Normal se o veículo é utilizado normalmente onde nenhuma destas condições se aplicar.

Se qualquer das condições seguintes se aplicar, siga a Manutenção Em Condições Severas de Uso.

- Condução repetida em curtas distâncias, inferiores a 8 km em temperatura normal ou inferiores a 16 km em temperatura de congelamento.
- Marcha lenta do motor durante muito tempo ou condução em baixa velocidade por longas distâncias.
- Condução em piso áspero, empoeirado, com lama, sem pavimentação, com cascalho ou com aplicação de sal.
- Condução em áreas onde há sal ou outros materiais corrosivos ou em tempo muito frio.
- Condução em condição de areia ou poeira entrando no motor.
- Condução em áreas com tráfego pesado.
- Condução repetitiva em áreas com subidas, descidas ou montanhas.
- Rebocar um trailer.
- Dirigir como veículo de patrulhamento, taxi, outro uso comercial ou reboque de veículo.
- Dirigir acima de 170 km/h.
- Dirigir frequentemente na condição de anda e para.

Caso o seu veículo esteja funcionando em uma das condições anteriores, você deve inspecionar, substituir ou completar os reservatórios com mais frequência do que o prescrito no plano de manutenção normal. Após os períodos ou distâncias mostrados na tabela continue seguindo os intervalos de manutenção programados.

Plano de manutenção normal

INTERVALO DE MANUTENÇÃO		Número de meses ou distância de condução, o que ocorrer primeiro											
ITEM DE MANUTENÇÃO	Meses	12	24	36	48	60	72	84	96	108	120		
	Km x 1.000	10	20	30	40	50	60	70	80	90	100		
Correias de acionamento ^{*1}		Inspeção a cada 30.000 km ou 24 meses											
Óleo e filtro de óleo do motor ^{*2,3}	1.0 T-GDI	S	S	S	S	S	S	S	S	S	S		
	1.0												
Filtro de ar		I	I	I	S	I	I	I	S	I	I		
Velas de ignição ^{*5}	1.0 T-GDI	Substitua a cada 70.000 km/Inspeção a cada 20.000 km											
	1.0	Substitua a cada 160.000 km/Inspeção a cada 40.000 km											
Filtro de combustível ^{*4}		Substitua a cada 10.000 km											
Bomba de combustível ^{*4}				I			I			I			

I: Inspeção e, se necessário, ajuste, corrija, limpe ou substitua.

S: Substitua.

*1: Inspeção a correia de acionamento, a polia tensora, polia guia e polia do alternador e, se necessário, corrija ou substitua.

*2: Verifique o nível do óleo do motor e vazamentos a cada 500 km ou antes de iniciar uma viagem longa.

*3: Nunca adicione quaisquer aditivos ao óleo do motor. Os aditivos do óleo do motor podem alterar as propriedades do óleo do motor e causar falhas graves no motor.

*4: O intervalo de manutenção depende da qualidade do combustível. Se ocorrerem problemas como restrição no fluxo de combustível, perda de potência, partida difícil ou ruído das peças de combustível, inspeção o filtro ou a bomba de combustível e substitua imediatamente em uma concessionária autorizada Hyundai Motor Brasil (HMB).

*5: Para sua conveniência, pode ser substituído antes do intervalo normal ao realizar a manutenção de outros itens.

Plano de manutenção normal (cont.)

ITEM DE MANUTENÇÃO	INTERVALO DE MANUTENÇÃO	Número de meses ou distância de condução, o que ocorrer primeiro											
		Meses	12	24	36	48	60	72	84	96	108	120	
Km x 1.000		10	20	30	40	50	60	70	80	90	100		
Folga das válvulas		Sem inspeção, livre de manutenção											
Mangueiras de vapor e tampa de abastecimento de combustível							I						
Mangueiras de vácuo (para EGR & corpo do acelerador) (se equipado)		I	I	I	I	I	I	I	I	I	I	I	
Linhas de combustível, mangueiras e conexões							I						
Sistema de arrefecimento		I	I	I	I	I	I	I	I	I	I	I	
Líquido de arrefecimento do motor* ⁵		Inicialmente substitua com 200.000 km ou 120 meses; depois, substitua a cada 40.000 km ou 24 meses.											
Estado da bateria		I	I	I	I	I	I	I	I	I	I	I	

I: Inspeção e, se necessário, ajuste, corrija, limpe ou substitua.

S: Substitua.

*⁵: Para sua conveniência, pode ser substituído antes do intervalo normal ao realizar a manutenção de outros itens.

Plano de manutenção normal (cont.)

ITEM DE MANUTENÇÃO	INTERVALO DE MANUTENÇÃO	Número de meses ou distância de condução, o que ocorrer primeiro											
		Meses		12	24	36	48	60	72	84	96	108	120
		Km x 1.000		10	20	30	40	50	60	70	80	90	100
Todos os sistemas elétricos			I	I	I	I	I	I	I	I	I	I	I
Linhas do freio, mangueiras e conexões			I	I	I	I	I	I	I	I	I	I	I
Pedal de freio, pedal de embreagem (se equipado)				I				I					I
Freio de estacionamento								I					I
Fluido de freio/embreagem (se equipado)*6			I	I	I	I	I	I	I	I	I	I	I
Discos e pastilhas de freio			I	I	I	I	I	I	I	I	I	I	I
Caixa de direção, articulações e coifas			I	I	I	I	I	I	I	I	I	I	I
Eixos propulsores e coifas				I				I					I
Pneus (pressão e desgaste)			I	I	I	I	I	I	I	I	I	I	I
Juntas esféricas da suspensão dianteira			I	I	I	I	I	I	I	I	I	I	I

I: Inspeção e, se necessário, ajuste, corrija, limpe ou substitua.

S: Substitua.

*6: É recomendada a troca do fluido de freio/embreagem (se equipado) a cada 36 meses.

Plano de manutenção normal (cont.)

ITEM DE MANUTENÇÃO	INTERVALO DE MANUTENÇÃO	Número de meses ou distância de condução, o que ocorrer primeiro											
		Meses	12	24	36	48	60	72	84	96	108	120	
	Km x 1.000	10	20	30	40	50	60	70	80	90	100		
Verificação de corrosão na carroceria		I	I	I	I	I	I	I	I	I	I	I	
Parafusos e porcas do chassi e carroceria		I	I	I	I	I	I	I	I	I	I	I	
Refrigerante do ar condicionado (se equipado)		I	I	I	I	I	I	I	I	I	I	I	
Compressor do ar condicionado (se equipado)		I	I	I	I	I	I	I	I	I	I	I	
Filtro de ar do sistema de climatização (se equipado)		Substituir a cada 12 meses.											
Fluido da transmissão manual (se equipado) *7		Sem inspeção, livre de manutenção											
Fluido da transmissão automática (se equipado)*7		Sem inspeção, livre de manutenção											
Sistema de escape				I				I				I	

I: Inspeção e, se necessário, ajuste, corrija, limpe ou substitua.

S: Substitua.

*7: O fluido da transmissão deve ser trocado sempre que for submerso em água.

Manutenção em condições severas de uso

Os seguintes pontos deverão ser verificados com maior frequência, caso o veículo seja normalmente utilizado em condições severas de condução.

Utilize o quadro abaixo para realizar intervalos de manutenção apropriados.

I: Inspeção e, se necessário, ajuste, corrija, limpe ou substitua S: Substitua.

Itens de manutenção	Operação de manutenção	Intervalos de manutenção	Condição de condução
Óleo e filtro de óleo do motor	S	A cada 5.000 km ou 6 meses	A, B, C, D, E, F, G, H, I, J, K, L
Filtro de ar	S	Substitua mais frequentemente, dependendo da condição	C, E
Velas de ignição	S	Substitua mais frequentemente, dependendo da condição	A, C, F, H, I, K
Caixa de direção, articulações e coifas	I	Inspeção mais frequentemente, dependendo da condição	C, D, E, F, G
Juntas esféricas da suspensão dianteira	I	Inspeção mais frequentemente, dependendo da condição	C, D, E, F, G
Discos e pastilhas de freio, pinças e rotores	I	Inspeção mais frequentemente, dependendo da condição	C, D, E, G, H

Itens de manutenção	Operação de manutenção	Intervalos de manutenção	Condição de condução
Freio de estacionamento	I	Inspeção mais frequentemente, dependendo da condição	C, D, G, H
Eixos propulsores e coifas	I	Inspeção mais frequentemente, dependendo da condição	C, D, E, F, G, H, I, J
Filtro de ar do sistema de climatização (se equipado)	I	Inspeção mais frequentemente, dependendo da condição	C, E
Fluido da transmissão manual (se equipado)	S	A cada 120.000 km	C, D, E, F, G, H, I, J
Fluido da transmissão automática (se equipado)	S	A cada 100.000 km	A, C, D, E, F, G, H, I, J, K

Condições severas de condução

A: Condução repetida em curtas distâncias

B: Marcha lenta extensa

C: Condução em vias com poeira ou mal conservadas

D: Condução em áreas onde há sal ou outros materiais corrosivos ou em tempo muito frio

E: Condução em condição de areia ou poeira entrando no motor

F: Condução em áreas com tráfego pesado

G: Condução frequente em áreas de montanha

H: Rebocando trailer

I: Dirigir como veículo de patrulhamento, taxi, outro uso comercial ou reboque de veículo

J: Dirigir acima de 170 km/h

K: Dirigir frequentemente na condição de anda e para

Atualização OTA do Sistema do Veículo (se equipado)

A funcionalidade de atualização de software OTA (Over-The-Air, ou seja, pelo ar) permite atualizar, sem fio, o software de alguns módulos do veículo para a versão mais recente. Essa funcionalidade garante que os sistemas do seu veículo estejam sempre atualizados com as versões mais recentes disponibilizadas.

Download da atualização

O download de atualização do software ocorre automaticamente enquanto o veículo está em uso, sem interferir na condução ou nos sistemas essenciais. Após a conclusão, você será notificado no na tela do veículo e poderá escolher quando deseja iniciar a atualização.

Confirmação da atualização do software



Após o desligamento do veículo, o sistema permitirá iniciar a atualização. Antes de iniciar, você poderá consultar informações sobre a atualização selecionando a opção "Detalhes".

- Para iniciar a atualização, pressione "Atualizar agora".
- Para adiar a atualização, pressione "Mais tarde".

Preparação da atualização do software

Ao selecionar "Atualizar agora" na tela, o usuário autoriza o início da instalação da atualização, que será realizada automaticamente após a confirmação. A atualização somente será iniciada se as condições abaixo forem atendidas:

- O veículo deve estar desligado.
- O seletor de marchas deve estar na posição P (estacionamento).
- O freio de estacionamento eletrônico (EPB) deve estar acionado.
- As luzes externas devem estar desligadas.
- O capô deve estar fechado.
- A bateria deve estar com carga suficiente.
- Os sistemas em atualização não devem estar em funcionamento.

Nota

Antes da atualização, o veículo verifica automaticamente o nível da bateria e estado dos sistemas. A atualização só será iniciada se todas as condições forem atendidas.

Atualizar o software

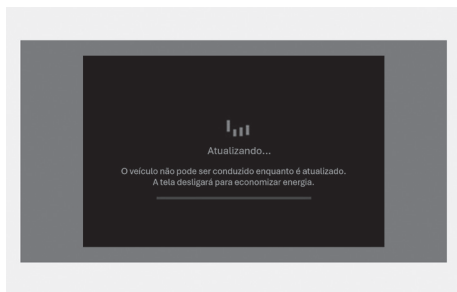

Você pode acompanhar o progresso da atualização na tela.

Ao término do processo, você será notificado no celular e na tela do veículo.

Atenção

Observe as seguintes restrições durante a atualização:

- O veículo não poderá ser utilizado. Certifique-se de ter tempo suficiente e de estacioná-lo em local seguro antes de iniciar o processo.
- As funcionalidades remotas, incluindo a partida remota, não estarão disponíveis durante a atualização.
- O sistema de alerta de ocupante no banco traseiro poderá ficar temporariamente indisponível durante a atualização. Antes de iniciar, certifique-se de que não há passageiros no banco traseiro.
- A atualização será cancelada automaticamente caso alguma condição necessária deixe de ser atendida.
- Após o início, a atualização não poderá ser cancelada.
- A funcionalidade OTA pode não estar disponível caso o veículo possua modificações de software não autorizadas.
- Não abra o capô nem substitua a bateria durante a atualização, pois isso pode causar falhas no processo.
- Caso haja um dispositivo conectado ao terminal OBD, a atualização não poderá ser realizada. Desconecte o dispositivo conectado, ligue novamente o veículo e tente novamente.
- Caso a atualização não seja concluída com sucesso, entre em contato com uma Concessionária ou a Central de Relacionamento HYUNDAI.



Nota

- Antes de iniciar a atualização, a tela exibirá informações relevantes, incluindo o tempo estimado para conclusão, que pode variar conforme as condições do sistema.
- A tela será desligada automaticamente após 3 minutos para economia de bateria. Caso isso ocorra, o progresso da atualização poderá ser verificado ao pressionar o botão de ignição.
- Após o início da atualização, você poderá sair do veículo.
- A atualização OTA está disponível apenas para usuários do Bluelink.
- Os detalhes da atualização podem variar conforme a versão do software instalada.
- Para mais informações, consulte o site da HYUNDAI.
- Caso a atualização e a recuperação não sejam concluídas, procure uma Concessionária ou a Central de Relacionamento HYUNDAI para suporte.
- Após a conclusão, novas funcionalidades e melhorias poderão estar disponíveis. Para mais informações, consulte o site da HYUNDAI ou utilize o QR Code exibido na tela.

Recomendações de combustível

Motores ciclo Otto

Gasolina sem chumbo

Seu novo veículo é projetado para usar somente gasolina sem chumbo com uma octanagem de 91 RON (Número de Octana da Pesquisa) / 87 AKI/IAD (Índice Antidetonação) ou superior.

Seu novo veículo é projetado para obter desempenho máximo com combustível sem chumbo, além de minimizar as emissões do escape e não contaminar as velas de ignição.



Nota

NUNCA USE COMBUSTÍVEL COM CHUMBO. O uso de combustível com chumbo é prejudicial ao conversor catalítico e danificará o sensor de oxigênio do sistema de controle do motor, além de afetar o controle de emissões.

Nunca adicione ao reservatório de combustível quaisquer agentes de limpeza para sistema de combustível, diferentes do especificado (para maiores detalhes, consulte uma concessionária autorizada Hyundai Motor Brasil (HMB)).



Cuidado

Combustíveis em contato com a pintura do veículo podem causar danos permanentes na pintura. Por isso remova imediatamente todo combustível que entrar em contato com a pintura.

Abasteça somente com combustível de alta qualidade, desta forma garante-se um bom desempenho, economia de combustível e durabilidade do motor.



Atenção

- Ao abastecer, não “complete” o reservatório depois da parada automática da bomba de abastecimento.
- Verifique sempre se a tampa do reservatório de combustível está bem fechada, para evitar derramamento de combustível no caso de um acidente.
- Combustíveis são altamente inflamáveis e podem causar explosões e incêndio.
- As causas podem gerar queimaduras, lesões ou morte.
- Durante o abastecimento do veículo não fume nem use o telefone celular.
- A geração de qualquer faísca poderá causar incêndio e queimaduras.
- Desligue sempre o motor do veículo antes de reabastecer.



Cuidado

Nunca utilize combustíveis que não sejam aprovados por lei.

O reparo ou a substituição de componentes gastos ou danificados, devido ao uso de combustíveis não aprovados, não será coberto pela garantia do fabricante.

Uso de aditivos

O uso de aditivos de combustíveis como:

- Aditivo à base de silicone
- Aditivo de combustível MMT (Manganês)
- Aditivo de combustível Ferrocene (baseado em ferro)
- Outros aditivos de combustíveis baseados em metais

Podem resultar em detonação do cilindro, aceleração ruim, motor morrendo, dano ao catalisador ou corrosão anormal, causando danos ao motor e resultando em redução da vida útil do trem de rodagem.



Nota

Dano ao sistema de combustível ou problema de desempenho causado pelo uso destes combustíveis e aditivos pode não ser coberto pela garantia do fabricante.

Uso de MTBE

A Hyundai recomenda evitar combustíveis contendo MTBE (Éter Metil Terciário Butílico) acima de 15.0% do volume (Conteúdo de Oxigênio de 2.7% do peso) em seu veículo. Combustível contendo MTBE acima de 15.0% do volume (Conteúdo de Oxigênio de 2.7% do peso) pode reduzir o desempenho do veículo e produzir bloqueio de vapor ou dificuldade na partida.



Cuidado

A garantia do fabricante pode não cobrir dano ao sistema de combustível e problema de desempenho que sejam causados pelo uso de combustíveis que contenham metanol ou MTBE (Éter Metil Terciário Butílico) acima de 15.0% do volume (Conteúdo de Oxigênio de 2.7% do peso).

Não use metanol

Combustíveis contendo metanol (álcool de madeira) não devem ser usados no seu veículo. Este tipo de combustível pode reduzir o desempenho do veículo e danificar o sistema de combustível, sistema de controle do motor e sistema de controle de emissões.

Funcionamento em países no exterior

Se você for dirigir seu veículo em outro país, certifique-se de:

- Observar todos os regulamentos referentes à documentação e seguro.
- Determinar se o combustível adequado tem disponibilidade.

Veículos flex

- Veículos com motor flex foram desenvolvidos para usar uma mistura de gasolina e etanol em qualquer proporção.
- Se seu veículo for equipado com o sistema flex, você poderá usar etanol e gasolina (aprovados por lei) vendidos nos postos de serviço brasileiros que possuam um sistema para indicação da qualidade do combustível.



Cuidado

Nunca utilize etanol ou gasolina que não seja aprovado pela lei. O reparo ou a substituição de componentes gastos ou danificados, devido ao uso de combustíveis não aprovados, não será coberto pela garantia do fabricante.



Atenção

Álcool combustível (Etanol) para veículos flex não deve ser ingerido, ao contrário de vinho ou cerveja que são destilados de produtos naturais. Este álcool combustível contém gasolina ou outros aditivos.



Nota

- Nos casos de reabastecimento em que for alterado o tipo de combustível de etanol para gasolina ou vice-versa, recomenda-se que o veículo seja conduzido por pelo menos 5 quilômetros para que o sistema de controle do motor possa identificar o novo combustível. Caso não seja realizado a orientação recomendada poderá haver dificuldade na próxima partida do motor.
- Para mais detalhes, consulte o Manual do Proprietário.

APRESENTAÇÃO DO VEÍCULO



6. Emergências e cuidados com o veículo

Interruptor das luzes de advertência	132
Em caso de emergência durante a condução	132
Antes de dirigir	132
Durante a condução	134
Cuidando do veículo	140

Interruptor das luzes de advertência

As luzes de advertência devem ser usadas sempre em situações de emergência, ou quando o veículo estiver parado no acostamento de uma rodovia.

Para ligar ou desligar as luzes intermitentes de advertência, pressione o interruptor com o símbolo de um triângulo estando o interruptor de ignição em qualquer posição. O botão está localizado no painel do console central. Todas as luzes indicadoras de direção irão piscar simultaneamente.

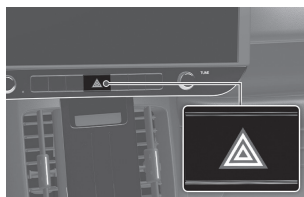

Em caso de emergência durante a condução

Se o motor morrer durante a condução

- Reduza a velocidade gradualmente, mantendo linha reta. Saia com cuidado da pista até um local seguro.
- Ligue as luzes de advertência e posicione o triângulo de emergência atrás do veículo.
- Tente dar partida no motor novamente. Se o veículo não der partida, recomendamos rebocar o veículo até uma concessionária autorizada Hyundai Motor Brasil (HMB).

Se o motor morrer em um cruzamento ou travessia

Se o motor morrer em um cruzamento ou travessia, se for seguro coloque a alavanca de mudança de marcha na posição “N” (Neutro) e empurre o veículo para um local seguro.

Antes de dirigir

Se o motor não der partida

Se o motor de partida não girar, ou girar lentamente

- Se o veículo possuir transmissão automática, certifique-se que a alavanca de mudança de marcha esteja em “N” (Neutro) ou “P” (Estacionamento). O motor só dá partida quando a alavanca seletora estiver na posição “N” (Neutro) ou “P” (Estacionamento).
- Se o veículo possuir transmissão manual, certifique-se que o pedal da embreagem esteja pressionado. O motor só dá partida quando o pedal de embreagem é pressionado na totalidade de seu curso.
- Verifique se as conexões dos cabos da bateria estão limpas e apertadas.
- Acenda a luz interna. Se a luz diminuir a intensidade ou apagar quando tentar dar a partida no motor, a bateria está descarregada.

Não empurre nem puxe o veículo para dar a partida. Isto pode danificar o veículo. **Veja as instruções sobre “Partida de Emergência” a seguir.**

Partida de emergência

Partida com bateria auxiliar pode ser perigosa se for feita incorretamente. Siga os procedimentos para partida de emergência desta Seção para evitar ferimentos ou danos ao seu veículo. Se não estiver seguro sobre como dar partida de emergência no veículo, procure ajuda qualificada ou um serviço de reboque.

Procedimento para partida de emergência

1. Posicione os veículos suficientemente perto para que os cabos auxiliares se alcancem, mas sem que os veículos se toquem.
2. Evite sempre contato com ventoinhas ou peças móveis no compartimento do motor, mesmo quando o veículo estiver desligado.
3. Desligue todos os equipamentos elétricos como rádios, luzes, ar condicionado etc. Coloque a alavanca de mudança de marcha na posição "P" (estacionamento, para transmissão automática) ou em ponto morto (para transmissão manual) e acione o freio de estacionamento. Desligue os dois veículos.
4. Conecte os cabos auxiliares na sequência exata mostrada na ilustração. Primeiro conecte um cabo auxiliar ao terminal positivo vermelho (+) do seu veículo ①.
5. Conecte a outra extremidade do cabo auxiliar ao terminal positivo vermelho (+) da bateria auxiliar do veículo de assistência ②.
6. Conecte o segundo cabo auxiliar ao terminal negativo preto (-) da bateria auxiliar / terra do chassi do veículo de assistência ③.
7. Conecte a outra extremidade do cabo auxiliar ao terra do chassi preto negativo (-) do seu veículo ④.

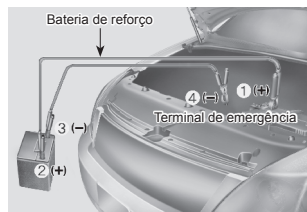

Não permita que os cabos auxiliares entrem em contato com nada, exceto os terminais ou cabos auxiliares da bateria ou terra corretos. Não se debruce sobre a bateria ao fazer conexões.

8. Dê partida no motor do veículo de assistência e deixe-o funcionar a cerca de 2.000 rpm por alguns minutos. Então dê partida no seu veículo.

Se o motor não der partida após algumas tentativas, pode ser necessária manutenção. Nesse caso, leve o veículo a uma concessionária autorizada Hyundai Motor Brasil (HMB) para inspeção e identificação da causa da descarga da bateria.

Desconecte os cabos auxiliares na mesma ordem inversa em que foram conectados.



Atenção

Se o ácido entrar em contato com seus olhos, lave com água limpa por no mínimo 15 minutos e procure assistência médica imediatamente. Se o ácido entrar em contato com sua pele, lave cuidadosamente o local. Se você sentir dor ou sensação de queimadura, procure assistência médica imediatamente.



Cuidado

- A realização do procedimento de partida auxiliar de forma incorreta pode resultar em explosão da bateria e em perigo de queimadura com ácido.
- Cabos de bateria soltos podem danificar as unidades de controle eletrônico.



Nota

Só use uma bateria auxiliar de 12V (bateria ou sistema de emergência) para partida de emergência do veículo.

Durante a condução

Se o motor superaquecer

Se o indicador de temperatura do líquido de arrefecimento do motor indicar superaquecimento, você sentir uma perda de potência do motor ou ouvir leves batidas, poderá estar ocorrendo superaquecimento do motor. Se isso acontecer, faça o seguinte:

1. Saia da estrada e assim que possível estacione o veículo em local seguro.
2. Coloque a alavanca de mudança de marcha em “P” (estacionamento, para transmissão automática) ou em ponto morto (para transmissão manual) e acione o freio de estacionamento. Se o ar condicionado estiver ligado, desligue-o.
3. Se notar vazamento do líquido de arrefecimento do motor sob o veículo, ou se notar a saída de vapor do compartimento do motor, desligue o motor. Não abra o capô do motor enquanto o vazamento de líquido de arrefecimento ou vapor não parar. Caso não exista perda visível de líquido de arrefecimento e nem vapor, deixe o motor funcionando e verifique se o ventilador do radiador está funcionando. Se o ventilador não estiver funcionando, desligue o motor.



Atenção



Enquanto o motor estiver funcionando, mantenha o cabelo, as mãos, roupas e ferramentas afastados de peças móveis como ventilador do radiador e correias de acionamento para evitar ferimentos graves.

4. Verifique se existem vazamentos pelo radiador, pelas mangueiras e/ou debaixo do veículo. (Se o ar condicionado esteve em uso, é normal que água fria esorra pelo dreno assim que este é desligado.)
5. Se o líquido de arrefecimento do motor estiver vazando, desligue imediatamente o motor e leve o veículo para inspeção na concessionária autorizada Hyundai Motor Brasil (HMB).



Atenção



NUNCA remova a tampa do radiador ou o bujão de drenagem enquanto o motor e o radiador estiverem quentes. Líquido de arrefecimento quente e vapor podem jorrar sob pressão, causando ferimentos graves.

Desligue o motor e espere até que ele esfrie. Tenha muito cuidado ao remover a tampa do radiador. Enrole um pano grosso ao redor dela e gire lentamente no sentido anti-horário até a primeira parada. Afaste-se enquanto a pressão é liberada do sistema de arrefecimento. Quando tiver certeza de que toda pressão foi liberada, pressione a tampa para baixo usando um pano grosso e continue girando no sentido anti-horário para remover.

6. Se não for possível detectar a causa do superaquecimento, espere até que a temperatura volte ao normal. Em seguida, caso tenha havido perda de líquido de arrefecimento, adicione cuidadosamente líquido de arrefecimento até a marca intermediária do reservatório.
7. Tenha cuidado na realização desses procedimentos e esteja atento a qualquer sinal posterior de superaquecimento. Se ocorrer superaquecimento novamente, leve o veículo a uma concessionária autorizada Hyundai Motor Brasil (HMB) para reparo.

Se um pneu furar



Atenção

Trocar um pneu pode ser perigoso. Siga as instruções desta seção ao trocar um pneu para reduzir o risco de ferimentos graves ou fatais.

Macaco e ferramentas

- 1 Chave de roda
- 2 Macaco

O macaco e a chave de roda ficam guardados no porta-malas.

O macaco é fornecido somente para troca de emergência de pneus.

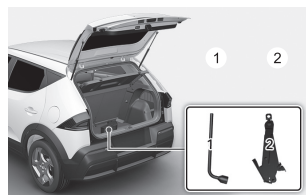

Removendo e guardando o estepe

Gire o parafuso borboleta no sentido anti-horário para remover o estepe.

Guarde o estepe no mesmo compartimento girando o parafuso borboleta no sentido horário.

Para evitar que o estepe e as ferramentas façam barulho guarde-as no local apropriado.

Se for difícil soltar o parafuso borboleta do estepe com a mão, você pode afrouxá-lo facilmente usando a chave de roda.

1. Coloque a chave de roda ① dentro do parafuso borboleta do estepe.
2. Gire para baixo o parafuso borboleta do pneu no sentido anti-horário com a chave de roda.

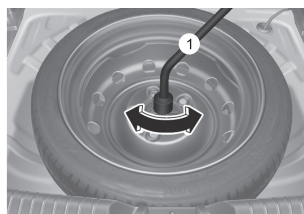

⚠️ Atenção

Em situações de emergência, é obrigatória a sinalização da via por meio do triângulo de emergência ou de outros dispositivos de advertência apropriados.

Troca de pneus

⚠️ Atenção

Um veículo pode deslizar ou cair do macaco causando ferimentos graves ou fatais a você ou outras pessoas. Adote as seguintes precauções de segurança:

- Nunca fique debaixo de um veículo suportado por um macaco.
- NUNCA tente trocar um pneu na faixa de tráfego. Mova SEMPRE totalmente o veículo para fora da pista e no acostamento nivelado e firme longe do tráfego antes de tentar trocar um pneu. Se você não puder encontrar um local firme e nivelado fora da pista, chame uma empresa de reboque para assistência.
- Certifique-se de usar o macaco que vem com o veículo.
- Coloque SEMPRE o macaco nas posições corretas dianteiras e traseiras do veículo e NUNCA use os para-choques ou qualquer outra parte do veículo para suportar o macaco.
- Não dê partida nem ligue o motor enquanto o veículo estiver apoiado sobre o macaco.
- Não deixe que ninguém permaneça no interior do veículo enquanto ele estiver apoiado sobre o macaco.
- Mantenha crianças longe da pista e do veículo.

Siga estas etapas para trocar o pneu do veículo:

1. Estacione em superfície nivelada e firme.
2. Mova alavanca de mudança de marcha para a posição "P" (estacionamento, para transmissão automática) ou em ponto morto (para transmissão manual), acionando então o freio de estacionamento e colocando o interruptor de ignição na posição LOCK/OFF.
3. Acione as luzes de advertência (pisca-alerta).
4. Remova do veículo o estepe, o macaco e a chave de roda.
5. Bloqueie as rodas dianteira e traseira diagonalmente opostas ao pneu que vai ser trocado.

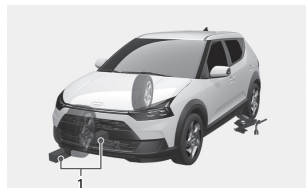

6. Afrouxe as porcas da roda com a chave de roda girando-as no sentido anti-horário, uma de cada vez e na ordem mostrada, mas não remova nenhuma porca antes de suspender o veículo do solo.

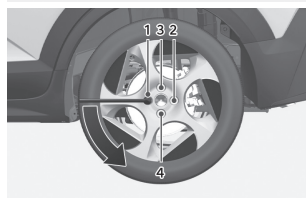

7. Posicione o macaco na posição mais próxima designada debaixo do chassi para levantar o pneu que irá substituir. Os pontos de apoio do macaco são placas soldadas à carroceria com duas linguetas e um ponto levantado. Nunca use o macaco em outra posição ou parte do veículo.



Atenção

Localização do macaco

Para reduzir a possibilidade de ferimentos, certifique-se de usar somente o macaco fornecido com o veículo e na posição correta; nunca use outras partes do veículo para apoio do macaco.

8. Encaixe a alavanca no macaco e gire-a no sentido horário, levantando o veículo até que o pneu desencoste do solo. Certifique-se que o veículo esteja estável sobre o macaco.
9. Afrouxe as porcas com a chave de roda e remova-as com os dedos. Remova a roda dos prisioneiros e coloque-a no chão, fora do caminho. Remova qualquer sujeira ou detrito dos prisioneiros, das superfícies de montagem e da roda.
10. Instale o estepe nos prisioneiros do cubo.



11. Aperte as porcas com os dedos nos prisioneiros com a extremidade menor das porcas mais perto da roda.
12. Abaixе o veículo até o solo, girando a chave de roda no sentido anti-horário.
13. Use a chave de roda para apertar as porcas na ordem mostrada. Verifique cada porca duas vezes até ficarem bem apertadas. Após a troca de pneus, recomendamos que uma concessionária autorizada Hyundai Motor Brasil (HMB) aperte as porcas no torque correto o mais rápido possível. **As porcas da roda devem ser apertadas com 11~13 kgf.m.**

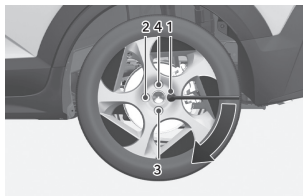

Uso do estepe compacto (se equipado)

Estepes compactos são projetados para uso somente em emergência. Dirija cuidadosamente com o estepe compacto e siga sempre as precauções de segurança.

Atenção

Para evitar falha no estepe compacto e perda de controle possivelmente resultante de um acidente:

- Use o estepe compacto somente em emergência.
- NUNCA dirija seu veículo acima de 80 km/h.
- Não exceda a carga máxima do veículo ou a capacidade de transporte de carga mostrada na lateral do estepe compacto.
- Não use o estepe compacto continuamente. Conserte ou substitua o pneu original logo que possível, para evitar falha do estepe compacto.

Ao dirigir com o estepe compacto montado em seu veículo:

- Verifique a pressão do pneu após instalar o estepe compacto. O estepe compacto deve ser calibrado com 420 kPa (60 psi).
- Não leve seu veículo a um lava-rápido automático enquanto estiver rodando com o estepe compacto.
- Não use o estepe compacto em qualquer outro veículo, pois ele foi projetado especialmente para seu veículo.
- A vida da banda de rodagem do estepe compacto é mais curta do que a vida de um pneu comum. Inspeção o estepe compacto regularmente e substitua o estepe compacto desgastado por outro do mesmo tamanho e projeto, montado na mesma roda.
- Não use mais de um estepe compacto ao mesmo tempo.
- Não use o veículo para rebocar um trailer com o estepe compacto instalado.

Sistema de Monitoramento da Pressão dos Pneus (TPMS) (se equipado)

Procedimento para reiniciar o TPMS

Indicador de pressão baixa do pneu / Indicador de mau funcionamento do TPMS

1. Estacione em superfície nivelada e firme.
2. Calibre os pneus com a pressão adequada.
3. Pressione o botão MENU no volante com o veículo estacionado.
4. Selecione Pressão dos Pneus no painel de instrumentos usando o interruptor (PARA CIMA, PARA BAIXO).
5. Pressione e segure o botão OK no volante e selecione Definir.



Atenção

Pressão do pneu acima ou abaixo da especificada pode reduzir a vida útil do pneu, afetar negativamente a dirigibilidade do veículo e causar falhas repentinas, resultando em perda de controle do veículo e causando um acidente.

Verificação da pressão dos pneus e identificação do pneu com baixa pressão

Quando os indicadores de advertência do sistema de monitoramento da pressão dos pneus acendem e a mensagem de advertência for mostrada no display do painel de instrumentos, um ou mais pneus estão com a pressão significativamente baixa. O Indicador de Pressão Baixa do Pneu indicará qual pneu está com a pressão significativamente baixa.

Se o indicador acender, reduza imediatamente a velocidade, evite curvas bruscas e antecipe o aumento de distância para parar. Procure parar e inspecionar os pneus o mais rápido possível.

Nota

O estepe não está equipado com sensor de pressão.

Indicador de funcionamento incorreto do TPMS (Sistema de Monitoramento da Pressão dos Pneus)



O Indicador de Funcionamento Incorreto do TPMS acende após piscar por aproximadamente um minuto quando existir um problema com o Sistema de Monitoramento da Pressão dos Pneus.

Recomendamos levar seu veículo a uma concessionária autorizada Hyundai Motor Brasil (HMB), para inspeção do sistema o mais rápido possível.

Trocando um pneu com TPMS

Se um pneu furar, o Indicador de Pressão Baixa dos Pneus acende. Conserte o pneu o mais rápido possível ou troque o pneu murcho pelo pneu sobressalente. Reinicie então o TPMS de acordo com o procedimento para reiniciar o TPMS.

Atenção

- O TPMS não pode alertar você sobre dano grave e repentino ao pneu causado por fatores externos, tais como pregos ou detritos no pavimento.
- Se você perceber qualquer instabilidade do veículo, retire imediatamente o pé do acelerador, acione gradualmente os freios com pouca força e se movimente lentamente para uma posição segura fora da via.
- Alterar, modificar ou desativar os componentes do Sistema de Monitoramento da Pressão dos Pneus (TPMS) pode interferir com a capacidade do sistema de alertar o motorista sobre a condição de baixa pressão do pneu e/ou funcionamento incorreto do TPMS.

Cuidando do veículo

Lavagem com alta pressão

- Quando usar lavadores de alta pressão, certifique-se de manter distância suficiente do veículo. Ficar muito próximo ou pressão excessiva pode danificar os componentes ou deixar a água penetrar.
- Não esguiche na câmara, nos sensores ou sua área próxima diretamente com lavadores de alta pressão. Choque aplicado pela água de alta pressão pode fazer o dispositivo não funcionar normalmente.
- Não coloque o bico do lavador próximo das coifas (tampas de borracha ou plásticas) ou conectores, pois eles podem ficar danificados se entrarem em contato com a água sob alta pressão.



Nota

- A lavagem do compartimento do motor com água sob alta pressão pode provocar falhas nos circuitos elétricos localizados no compartimento do motor.
- Nunca permita que água ou outros líquidos entrem em contato com os componentes elétricos/eletrônicos do veículo, para não danificá-los.

Verifique o óleo do motor

1. Certifique-se de que o veículo esteja estacionado em uma superfície nivelada.
2. Dê a partida no motor e deixe que ele atinja a temperatura normal de operação.
3. Desligue o motor e espere alguns minutos (aproximadamente 5 minutos) para que o óleo retorne ao cárter de óleo.
4. Retire a vareta de medição, limpe-a e recoloque-a até o final.
5. Retire novamente a vareta de medição e verifique o nível. O nível deve estar entre as marcas “F” (“FULL” nível máximo) e “L” (“LOW” nível mínimo).

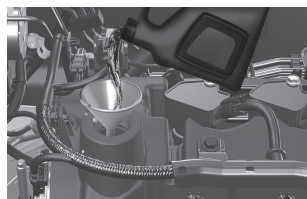
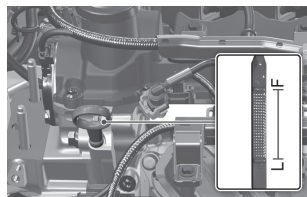

Se o nível estiver abaixo ou muito próximo da marca “L” (“LOW” nível mínimo), adicione óleo até que atinja a marca “F” (“FULL” nível máximo). Não adicione óleo em excesso.

Use um funil para evitar o derramamento de óleo nos componentes do motor.



Nota

Use somente o óleo do motor especificado. (Consulte “Lubrificantes e capacidades recomendadas”, na Seção 5 deste manual.)



Atenção

- O óleo usado pode provocar irritação ou câncer de pele, caso seja mantido em contato com a pele por períodos prolongados.
- O óleo usado contém compostos químicos que causaram câncer em animais de laboratório. Após manusear o óleo usado, proteja sempre a pele lavando completamente as mãos com sabão e água quente o mais rápido possível.

Verifique o líquido de arrefecimento do motor

Verifique o nível do líquido de arrefecimento (anticongelante) pelo menos uma vez por ano, no início do inverno e antes de viajar para local de clima mais frio.

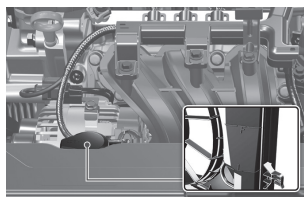

Nota

Não dirija sem líquido de arrefecimento do motor. Isso pode causar falha da bomba e engripamento do motor etc.

Verifique a condição e as conexões de todas as mangueiras do sistema de arrefecimento e de aquecimento. Troque as mangueiras deformadas ou deterioradas.

O nível do líquido de arrefecimento deve estar entre as marcas “F” (“FULL” nível máximo) e “L” (“LOW” nível mínimo) do reservatório quando o motor estiver frio.

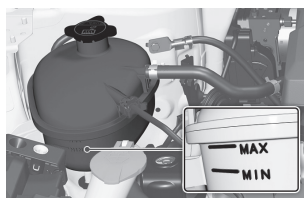

Se o nível de fluido estiver baixo, recomendamos que o sistema seja inspecionado por uma concessionária autorizada Hyundai Motor Brasil (HMB).



Atenção

- Nunca retire a tampa do radiador/tampa do reservatório do líquido de arrefecimento do motor quando o motor estiver funcionando ou quente. Isso pode causar dano ao sistema de arrefecimento e ao motor, resultando em possíveis ferimentos graves causados pelo líquido ou vapor que jorrar.
- Desligue o motor e espere até que ele esfrie. Tenha muito cuidado ao remover a tampa do radiador/tampa do reservatório do líquido de arrefecimento do motor. Enrole um pano grosso ao redor dela e gire lentamente no sentido anti-horário até a primeira parada. Afaste-se enquanto a pressão é liberada do sistema de arrefecimento. Quando tiver certeza que toda pressão foi liberada, pressione a tampa para baixo usando um pano grosso e continue girando no sentido anti-horário para remover.
- Mesmo que o motor não esteja funcionando, não remova a tampa do radiador ou o bujão de dreno enquanto o motor e o radiador estiverem quentes. Líquido de arrefecimento quente e vapor podem jorrar sob pressão, causando ferimentos graves.
- Certifique-se de que a tampa do líquido de arrefecimento esteja bem fechada após reabastecer o líquido de arrefecimento. Caso contrário, o motor pode sobreaquecer durante a condução.

Verifique o fluido de freio

Verifique o fluido de freio regularmente. O nível do fluido deve estar entre os níveis "MAX" e "MIN".

Se o nível estiver baixo, adicione fluido até o nível "MAX". O nível irá diminuir com a quilometragem acumulada. Esta é uma condição normal associada com o desgaste das pastilhas de freio. Se o nível do fluido estiver excessivamente baixo, recomendamos que o sistema seja verificado por uma concessionária autorizada Hyundai Motor Brasil (HMB).

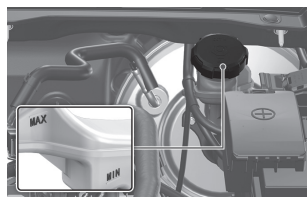

Atenção

Se o fluido de freio entrar em contato com seus olhos, lave com água limpa por no mínimo 15 minutos e procure assistência médica imediatamente.



Cuidado

Não misture fluidos de freio de especificações diferentes. Em caso de dúvidas, consulte uma concessionária autorizada Hyundai Motor Brasil (HMB)



Nota

Utilize somente fluido de freio especificado. (Consulte "Lubrificantes e capacidades recomendadas", na Seção 5 deste manual.)

Verifique o líquido do lavador do para-brisa

Verifique o nível do líquido do lavador do para-brisa no reservatório e complete se necessário.

Pode-se utilizar água limpa se o líquido lavador não estiver disponível.

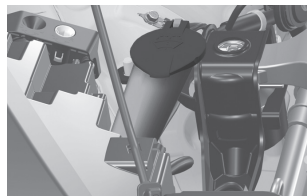

Verifique o freio de estacionamento

Freio de estacionamento (tipo manual) (se equipado)

Verifique o curso do freio de estacionamento contando o número de cliques ouvidos durante o acionamento total a partir da posição liberado.

Curso: 5~7 "cliques".

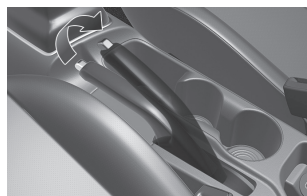

Substitua as palhetas dos limpadores

Se as palhetas não estiverem limpando corretamente, limpe o vidro e as palhetas com um bom limpador ou detergente suave e enxague completamente com água limpa.

Palhetas do para-brisa

Dentro de 20 segundos após desligar o motor, abaixe e mantenha a alavanca do limpador na posição "1x" por cerca de 2 segundos, até que os limpadores se movam para a posição superior de limpeza.

1. Levante o braço do limpador.
2. Pressione a trava e deslize a palheta para fora do braço do limpador.
3. Instale o conjunto da palheta na ordem inversa da remoção.

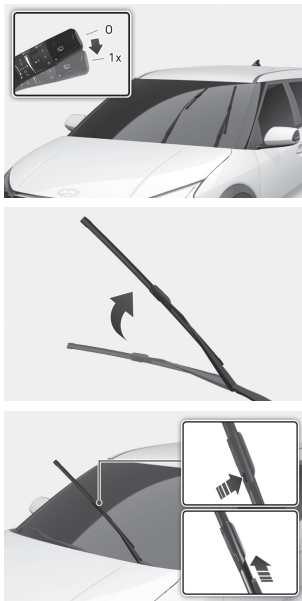

Palheta do limpador do vidro traseiro

1. Levante o braço do limpador e gire o conjunto da palheta do limpador.
2. Puxe para fora o conjunto da palheta do limpador.
3. Instale o novo conjunto da palheta inserindo a parte central na fenda do braço do limpador até que ela encaixe no lugar.
4. Certifique-se que o conjunto da palheta seja instalado com firmeza tentando puxá-lo levemente.

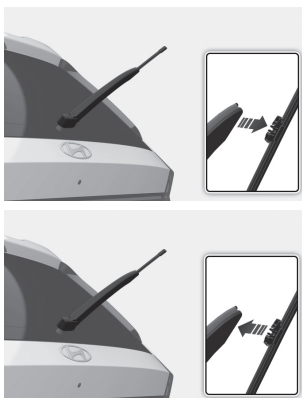

Verifique a bateria

Recarga da bateria

Seu veículo possui uma bateria à base de cálcio que dispensa manutenção.

- Se a bateria descarregar em pouco tempo (como, por exemplo, por causa de faróis ou luzes internas deixados acesos enquanto o veículo não estava em uso), recarregue-a lentamente durante 10 horas.
- Se a bateria descarregar gradualmente devido à alta carga elétrica enquanto o veículo estiver sendo usado, recarregue-a em 20-30A por duas horas.



Atenção

Sempre siga estas instruções ao recarregar a bateria do seu veículo para evitar o risco de FERIMENTOS GRAVES ou MORTE por explosões ou queimaduras com ácido:

- Antes de realizar a manutenção ou recarregar a bateria, desligue todos os acessórios e o motor.
- Não deixe cigarros, faíscas ou chamas perto da bateria.
- Use óculos de segurança ao verificar a bateria durante o carregamento.
- A bateria deve ser removida do veículo e colocada em uma área com boa ventilação.
- Observe a bateria durante o carregamento e interrompa ou reduza a taxa de carga se as células da bateria começarem a ferver violentamente ou se a temperatura do eletrólito de qualquer célula exceder 49°C.
- O cabo negativo da bateria deve ser removido primeiro e instalado por último quando a bateria for desconectada.
- Desconecte o carregador da bateria na seguinte ordem.
 1. Desligue o interruptor principal do carregador da bateria.
 2. Solte a presilha negativa do terminal negativo da bateria.
 3. Solte a presilha positiva do terminal positivo da bateria.

Verifique os pneus

Todas as especificações (tamanhos e pressão) podem ser encontradas na etiqueta localizada na coluna central do lado do motorista.



Pressão recomendada dos pneus frios

A pressão de todos os pneus (incluindo o estepe) deve ser verificada com os pneus frios. “Pneu frio” significa que o veículo está parado há pelo menos 3 horas ou não percorreu mais do que 1,6 km.

Mantenha a pressão recomendada dos pneus para garantir melhor dirigibilidade, facilitar as manobras e reduzir o desgaste dos pneus. A pressão recomendada para pneus está em “Pneus e Rodas” na seção 2 do manual do proprietário.

Verifique os desgastes nos pneus

Se um pneu estiver gasto uniformemente, um indicador de desgaste aparecerá como uma faixa sólida atravessando a banda de rodagem. Isso mostra que resta menos de 1,6 mm da banda de rodagem no pneu. Substitua o pneu quando isso acontecer.

Não espere que essa faixa sólida apareça atravessando toda a banda de rodagem antes de substituir o pneu.



Atenção

Para reduzir o risco de ferimentos graves ou fatais:

- Substitua os pneus gastos, com desgaste irregular ou danificados. Pneus desgastados podem causar perda da eficiência de frenagem, do controle da direção ou da tração.
- Ao substituir os pneus ou rodas, substitua os dois pneus (ou rodas) dianteiros ou traseiros como um par. Substituir apenas um pneu pode afetar seriamente a dirigibilidade do seu veículo.

Substitua os fusíveis

Se quaisquer luzes, acessórios ou controles do veículo não funcionarem, verifique o fusível apropriado. Se um fusível queimar, o filamento interno do fusível derreterá ou quebrará.

Se o sistema elétrico não funcionar, verifique primeiramente o painel de fusíveis do lado do motorista. Antes de substituir um fusível queimado, desligue o motor e todos os interruptores e então desconecte o cabo negativo da bateria. Substitua sempre um fusível queimado por outro de mesma capacidade.

Se o fusível substituído queimar, isso indica um problema elétrico. Evite usar o sistema em questão e consulte imediatamente uma concessionária autorizada Hyundai Motor Brasil (HMB).

Três tipos de fusíveis são utilizados:

■ Tipo lâmina



O
Normal



X
Queimado

■ Tipo Maxifusível



O
Normal



X
Queimado

■ Multifusível



O
Normal



X
Queimado



Atenção

NUNCA substitua um fusível por outro que não seja da mesma capacidade.

- Um fusível de maior capacidade pode causar danos e um possível incêndio.
- Nunca instale um pedaço de fio ou lâmina de alumínio em vez do fusível apropriado, ainda que em caráter provisório. Isso pode causar danos extensos a toda a fiação e um possível incêndio.



Nota

Não use uma chave de fenda ou qualquer outro objeto de metal para remover os fusíveis, pois isso pode causar um curto circuito e danificar o sistema.

Substituição dos fusíveis do painel de instrumentos

1. Desligue o interruptor de ignição e todos os outros interruptores.
2. Abra a tampa do painel de fusíveis.
3. Remova o fusível suspeito para fora. Utilize o extrator de fusíveis localizado na tampa da caixa de fusíveis do painel de instrumentos.

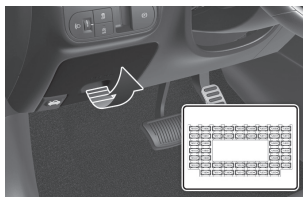

4. Verifique o fusível removido e substitua se estiver queimado.
5. Coloque um novo fusível de mesma capacidade e certifique-se que ele se encaixa perfeitamente.

Se você não possuir um fusível reserva, utilize um de mesma capacidade de um circuito que não será necessário para fazer seu veículo funcionar, como o fusível do acendedor de cigarros.

Substituição dos fusíveis do compartimento do motor

1. Desligue o interruptor de ignição e todos os outros interruptores.
2. Remova a tampa da caixa de fusíveis pressionando a lingueta e puxando-a para cima.
3. Verifique o fusível removido e substitua se estiver queimado. Para remover ou inserir o fusível, use a ferramenta de remoção de fusíveis localizado na caixa de fusíveis do compartimento do motor.
4. Coloque um novo fusível de mesma capacidade e certifique-se que ele se encaixa perfeitamente nas presilhas.

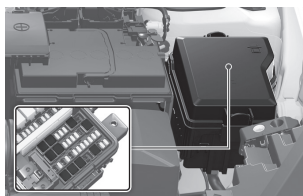
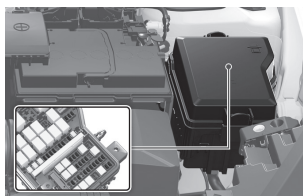

Fusível principal (Multifusível)

Se o multifusível estiver queimado, recomendamos consultar a concessionária autorizada Hyundai Motor Brasil (HMB).

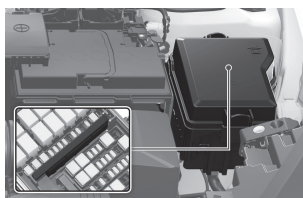

Descrição dos fusíveis e relés do painel

Painel interno dos fusíveis

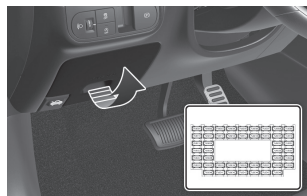









Nota

Nem todas as descrições do painel de fusíveis deste manual se aplicam ao seu veículo.

A figura abaixo demonstra a posição dos fusíveis do painel interno. O nome e a capacidade dos fusíveis estão descritos nas páginas a seguir.



Tipo	FUSÍVEL Nº	Nome do Fusível	Símbolo	Amperagem do Fusível	Circuito Protegido
Microfusível	FS01	TRAVA PORTA		20A	ATUADOR PORTA
	FS02	CARREGADOR USB	USB CHARGER	10A	CARREGADOR USB
	FS03	LIMPADOR DIANT 2	² 	25A	MOTOR LIMPADOR DIANTEIRO
	FS04	MEMÓRIA 1	¹ MEMORY	10A	FATC, MTC, QUADRO INSTRUMENTOS SVM
	FS05	RESERVA		-	
	FS06	RESERVA		-	
	FS07	A/C 3	³ A/C	7.5A	FATC, MTC
	FS08	RESERVA		-	
	FS09	RESERVA		-	
	FS10	ABERT TAMPAS TRÁS		10A	FECHADURA TAMPAS TRASEIRA
	FS11	MÓDULO 1	¹ MODULE	10A	IBU, O/S MIRR FLOD, OBD , UIP
	FS12	MULTIMÍDIA	MULTI MEDIA	20A	ISG: QUADRO INSTRUMENTOS, FATC, MTC, SVM
	FS13	MEMÓRIA 2	¹ MEMORY	7.5A	FATC, MTC, QUADRO INSTRUMENTOS, SVM
	FS14	MÓDULO 5	⁵ MODULE	7.5A	"FATC, MTC, ECM, IBU, TSG IND, CARREGADOR SEM FIO, INTERRUPTOR CONSOLE AVN, ÁUDIO, D-ÁUDIO, ATUADOR HLLD, BLOCO MOTOR"
	FS15	LAVADOR		15A	MOTOR LAVADOR
	FS16	RESERVA		-	
	FS17	RESERVA		-	
	FS18	RESERVA		-	
	FS19	SEGUR VIDRO ELETR LE	<small>SAFETY LH</small> 	25A	ECU SEGURANÇA VIDRO ELETRICO LADO ESQUERDO

Tipo	FUSÍVEL N°	Nome do Fusível	Símbolo	Amperagem do Fusível	Circuito Protegido
Microfusível	FS20	PARTIDA		7.5A	ECU, PCU, TCU, INIBIDOR INTERRUPTOR, INTERRUPTOR EMBREAGEM
	FS21	MÓDULO 7	7 MODULE	7.5A	BLOCO MOTOR
	FS22	SEGUR VIDRO ELETR LD	SAFETY RH 	25A	ECU SEGURANÇA VIDRO ELETRICO LADO DIREITO
	FS23	RESERVA		-	
	FS24	AIRBAG		10A	AIRBAG
	FS25	FCA		10A	RADAR DIANTEIRO
	FS26	CARREGADOR USB	USB CHARGER	10A	CARREGADOR USB
	FS27	AIRBAG 2		10A	AIRBAG
	FS28	MÓDULO 4	4 MODULE	7.5A	CPAD SW, SVM, IBU, CÂMERA DIANTEIRO
	FS29	BDC	BDC	15A	BDC
	FS30	MÓDULO 6	6 MODULE	15A	BDC
	FS31	MÓDULO 8	8 MODULE	10A	ALAVANCA TRANSMISSÃO AUTOMÁTICA
	FS32	MÓDULO 3	3 MODULE	10A	LUZ FREIO
	FS33	MÓDULO 2	2 MODULE	10A	RETROVISORES EXTERNOS, BDC, ÁUDIO, D-ÁUDIO, AVN
	FS34	ACION. AIRBAG	IND 	7.5A	ACIONAMENTO AIRBAG QUADRO INSTRUMENTOS
	FS35	BDC 1	BDC	7.5A	BDC
	FS36	RESERVA		-	

Tipo	FUSÍVEL Nº	Nome do Fusível	Símbolo	Amperagem do Fusível	Circuito Protegido
Microfusível	FS37	RESERVA		-	
	FS38	DCU	DCU	10A	BLOCO MOTOR
	FS39	INTERR FREIO	BRAKE SWITCH	7.5A	INTERRUPTOR FREIO, IBU
	FS40	IG 1	IG1	25A	UNID ESC, UNID ESC_EPB, ECU, PCU, TCU
	FS41	ESC/EPB		7.5A	
	FS42	MDPS	 1	7.5A	MDPS
	FS43	QUADRO INSTRUM	CLUSTER	7.5A	QUADRO INSTRUMENTOS
	FS44	RESERVA		-	
	FS45	RESERVA		-	
	FS46	CCU	CCU	10A	

Painel de fusíveis no compartimento do motor

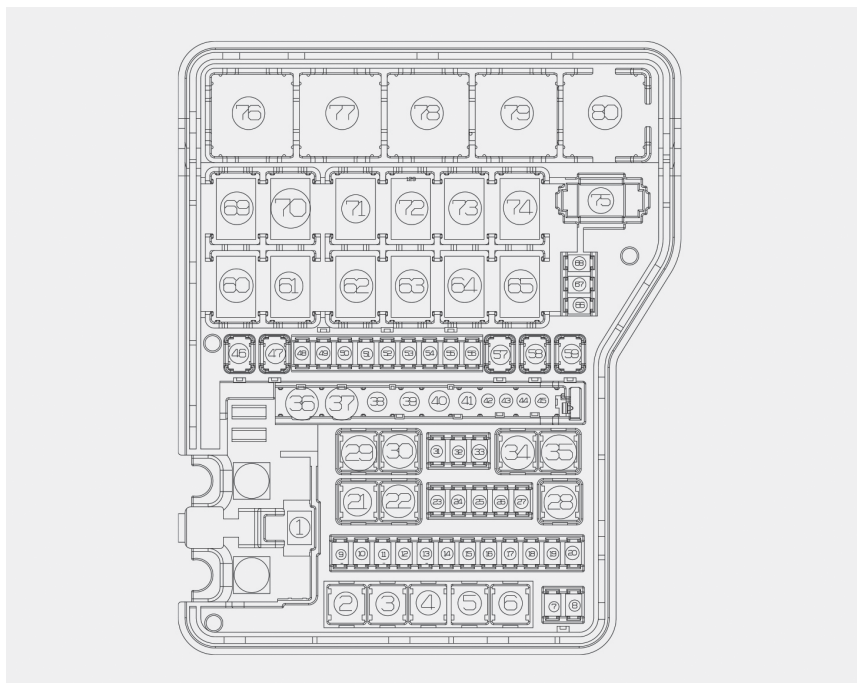
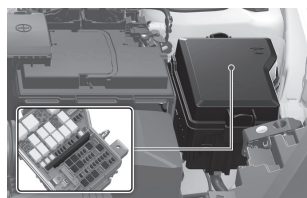





Nota







Nem todas as descrições do painel de fusíveis deste manual se aplicam ao seu veículo.

Tipo	FUSÍVEL N°	Nome do Fusível	Símbolo	Capacidade do Fusível	Circuito Protegido
MULTI FUSÍVEL-2	1	MDPS*1	 1	60A	MDPS
	2	DESEMBAÇADOR TRASEIRO		40A	VIDRO TRASEIRO AQUECIDO
MULTI FUSÍVEL-2	3	ESC1/EPB	¹ 	40A	ESC, ESC&EPB
	4	ESC2/EPB	² 	40A	ESC, ESC&EPB
	5	-		-	-
	6	VENTILADOR		50A	VENTILADOR
	7	TCU	E1 	15A	ECU , TCU
	8	A/C 2	A/C	10A	AR CONDICIONADO
	9	LDC	LDC	10A	
	10	-		-	-
	11	-		-	-
	12	TOMADA DE FORÇA	¹ POWER OUTLET	40A	TOMADA DE FORÇA (FUSÍVEL PRIMÁRIO)
S/B LP	13	-		-	-
	14	-		-	-
	15	ECU 4	E4 	20A	ECU, TCU
	16	ECU 5	E5 	20A	ECU, TCU
	17	ECU 6	E6 	10A	ECU, TCU
	18	SENSOR 1	S1 	10A	ECU, TCU

* Observação

(): FUSÍVEL Capacidade Aplicável Quando Acrescentado

Tipo	FUSÍVEL Nº	Nome do Fusível	Símbolo	Capacidade do Fusível	Circuito Protegido
MICRO S/B	19	SENSOR 2	S2 	10A	ECU, TCU
	20	SENSOR 3	S3 	15A	ECU, TCU
	21	B+3	³ 	50A	ICU B+3
	22	–		–	–
Micro FUSÍVEL	23	AMS	AMS	10A	SENSOR BATERIA
	24	BUZINA		15A	BUZINA
	25	FAROL LADO ESQUERDO	HEAD LAMP LH	15A	–
	26	FAROL LADO DIREITO	HEAD LAMP RH	15A	–
	27	–		–	–
	28	IG1	IG1	40A	ICU IG1
	29	–		–	–
	30	B+4	⁴ 	50A	ICU B+4
	31	BOMBA COMBUSTÍVEL	FUEL PUMP	15A	BOMBA COMBUSTÍVEL

Tipo	FUSÍVEL N°	Nome do Fusível	Símbolo	Capacidade do Fusível	Circuito Protegido
Micro FUSÍVEL	32	-		-	
	33	TCU 1	^{T1} 	15A	TCU
	34	VENTILADOR		40A	VENTILADOR
	35	-		-	
	36	VENTILADOR		80A	VENTILADOR
	37	-		-	
	38	B+1	¹ 	50A	ICU B+1
	39	B+2	² 	50A	ICU B+2
	40	-		-	
	41	-		-	
	42	IG2	IG2	(40A)	ICU IG2
	43	CVVD	CVVD	40A	
	44	-		-	
	45	-		-	
	46	LIMPADOR DIANT	¹ 	30A	LIMPADOR DIANTEIRO
	47	-		-	
	48	-		-	
	49	A/C 1	A/C	10A	AR CONDICIONADO
	50	-		-	
	51	ECU 2	^{E2} 	15A	ECU , TCU
52	-		-		

Tipo	FUSÍVEL Nº	Nome do Fusível	Símbolo	Capacidade do Fusível	Circuito Protegido
Micro FUSÍVEL	53	ECU 3	E3	15A	ECU , TCU
	54	-		-	
	55	-		-	
	56	-		-	
	57	-		-	
	58	-		-	
	59	ECU	E1	30A	ECU , TCU
	60	A/C	A/C	10A	AR CONDICIONADO
	61	-		-	
	62	-		-	
	63	-		-	
	64	-		-	
	65	-		-	
	66	-		-	
	67	LIMPADOR RR		15A	LIMPADOR TRASEIRO
	68	BOBINA IGNIÇÃO	IGN COIL	20A	BOBINA IGNIÇÃO
	69	-		-	
	70	-		-	
	71	-		-	
	72	-		-	
73	-		-		

Tipo	FUSÍVEL Nº	Nome do Fusível	Símbolo	Capacidade do Fusível	Circuito Protegido
Micro FUSÍVEL	74	-		-	
	75	-		-	
	76	-		-	
	77	-		-	
	78	-		-	
	79	-		-	
	80	-		-	

Substitua as lâmpadas

Consulte uma concessionária autorizada Hyundai Motor Brasil (HMB) para substituir a maioria das lâmpadas do veículo. Pode ser difícil substituir as lâmpadas do veículo porque outras peças devem ser removidas antes de alcançar a lâmpada como no caso dos conjuntos dos faróis, onde é necessário sua remoção para acesso às lâmpadas.

A remoção/instalação do conjunto dos faróis pode causar danos ao veículo.



Atenção

Antes de iniciar a manutenção nas lâmpadas, acione o freio de estacionamento firmemente, garanta que o interruptor de ignição esteja na posição LOCK/OFF e apague as luzes para evitar o movimento repentino do veículo, para não queimar seus dedos ou sofrer um choque elétrico.



Nota

Certifique-se de substituir a lâmpada queimada por outra de mesma potência. Caso contrário, isso poderá danificar o fusível ou o sistema elétrico do chicote da fiação.

Substituição das lâmpadas dos Faróis, Lanternas, Luzes de indicação de direção e Luzes de Condução Diurna (DRL)

Tipo A

- 1 Farol baixo/alto
- 2 Lanterna
- 3 Luz de Condução Diurna (DRL)/Lanterna /Luzes dos indicadores de direção

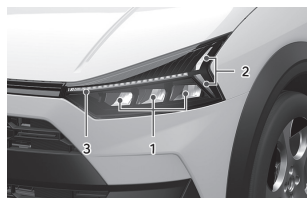

Tipo B

- 1 Lanterna
- 2 Luz de Condução Diurna (DRL)/Lanterna /Luzes dos indicadores de direção
- 3 Farol baixo/alto
- 4 Lanterna

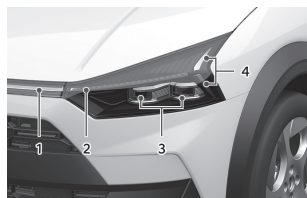

Farol (Baixo/Alto)

Se algum dos faróis não funcionarem, recomendamos levar seu veículo à concessionária autorizada Hyundai Motor Brasil (HMB) para inspeção.

Substituição da lâmpada da luz indicadora de direção lateral (se equipado)

Se a lâmpada (LED) não funcionar, recomendamos levar seu veículo à concessionária autorizada Hyundai Motor Brasil (HMB) para inspeção.



Substituição da lâmpada das luzes combinadas traseiras

Tipo A (Tipo lâmpada)

- 1 Lanterna traseira/Luz do freio
- 2 Luz dos indicadores de direção
- 3 Luz de ré

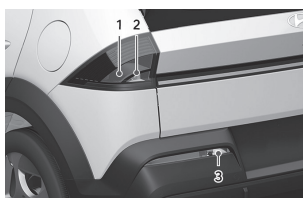

Luz do freio e luz dos indicadores de direção (Tipo lâmpada)

1. Abra a tampa traseira.
2. Solte os parafusos de fixação do conjunto de luzes utilizando uma chave Philips.
3. Remova o conjunto das luzes combinadas traseiras da carroceria do veículo.
4. Remova o soquete do conjunto girando o soquete no sentido anti-horário até que as linguetas no soquete se alinhem com as ranhuras no conjunto.
5. Remova a lâmpada do soquete pressionando e girando no sentido anti-horário até que as linguetas da lâmpada se alinhem com as ranhuras no soquete. Remova a lâmpada do soquete.
6. Insira a nova lâmpada no soquete e gire-a até travar no lugar.
7. Remova o soquete do conjunto alinhando as linguetas no soquete com as ranhuras no conjunto. Instale o soquete no conjunto girando-o em sentido horário.
8. Reinstale o conjunto da luz na carroceria do veículo.

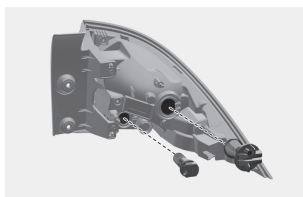

Tipo B (tipo LED)

- ① Luz dos indicadores de direção
- ② Lanterna traseira
- ③ Luz do freio
- ④ Luz de ré

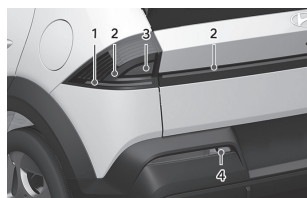

Lanterna traseira / Luz do freio (LED)

Se a lâmpada (LED) não funcionar, recomendamos levar seu veículo à concessionária autorizada Hyundai Motor Brasil (HMB) para inspeção.

Substituição da lâmpada das luzes de Ré

1. Usando uma chave de fenda, remova a lente da carcaça da lâmpada.
2. Remova a lâmpada do conjunto pressionando-a para dentro e girando-a no sentido anti-horário até que as travas da lâmpada se alinhem com as ranhuras no soquete. Puxe a lâmpada para fora do soquete.
3. Insira uma nova lâmpada no soquete.
4. Reinstale seguindo a ordem inversa.

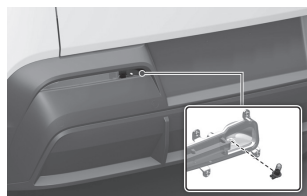

Substituição da luz de freio central

1. Desligue o motor.
2. Abra a tampa do porta-malas.
3. Feche a tampa do porta-malas após desparafusar os parafusos do conjunto.
4. Remova o soquete girando-o no sentido anti-horário até que as travas do soquete se alinhem com as ranhuras.
5. Remova a lâmpada do soquete pressionando-a para dentro e girando-a no sentido anti-horário até que as travas da lâmpada se alinhem com as ranhuras no soquete. Puxe a lâmpada para fora do soquete.
6. Insira uma nova lâmpada encaixando-a no soquete e girando-a até travar no lugar.
7. Instale o soquete no conjunto alinhando as travas do soquete com as ranhuras no conjunto. Empurre o soquete no conjunto e gire-o no sentido horário.

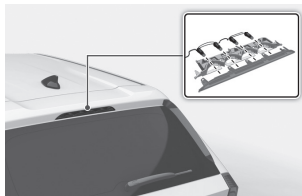

Substituição da lâmpada da luz de placa

1. Desligue o motor.
2. Usando uma chave de fenda de ponta chata, faça alavanca suavemente para remover a lente da carcaça da lâmpada.
3. Remova o soquete do conjunto girando-o no sentido anti-horário até que as travas do soquete se alinhem com as ranhuras do conjunto.
4. Remova a lâmpada do soquete pressionando-a para dentro e girando-a no sentido anti-horário até que as travas da lâmpada se alinhem com as ranhuras no soquete. Puxe a lâmpada para fora do soquete.
5. Insira uma nova lâmpada encaixando-a no soquete e girando-a até travar no lugar.
6. Reinstale seguindo a ordem inversa.

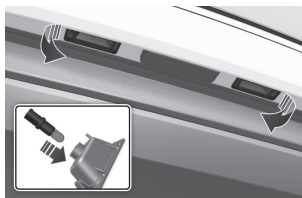

Nota

Para mais detalhes, consulte o Manual do Proprietário.

APRESENTAÇÃO DO VEÍCULO



7. Perguntas & Respostas

Usando a chave inteligente	164
Segurança	166
Rebocando o veículo	168
Freio de estacionamento eletrônico (EPB) (se equipado)	169

Usando a chave inteligente

P. Quando a bateria da chave inteligente estiver descarregada, como eu abro o veículo?

R.

Você pode abrir a porta usando a chave mecânica.

1. Remover a capa da chave mecânica.
2. Insira a chave mecânica no orifício da tampa da maçaneta.
3. Enquanto puxa a maçaneta da porta, desloque lentamente a chave em direção à traseira do veículo e remova a tampa.
4. Ao remover a tampa, somente a porta do motorista pode ser travada ou destravada usando a chave mecânica.
5. Gire a chave no sentido horário para travar e no sentido anti-horário para destravar o veículo.

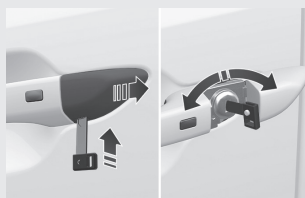

P. Quando a bateria da chave inteligente estiver descarregada, como dou partida no veículo?

R.

Se a bateria da chave inteligente estiver fraca ou a chave inteligente não funcionar corretamente, você pode dar partida no motor pressionando o botão Start/Stop do motor com a chave inteligente, conforme a figura ao lado.

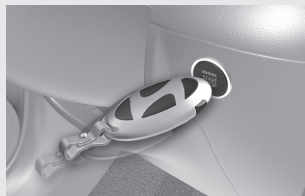

Nota

Se o veículo ainda não der partida, recomendamos levar seu veículo à concessionária autorizada Hyundai Motor Brasil (HMB) para inspeção.

P. O que devo fazer se perder minha chave inteligente?

R.

No máximo duas chaves inteligentes podem ser registradas para um veículo.

Se você perder a chave inteligente, leve imediatamente o veículo e a chave restante à concessionária autorizada Hyundai Motor Brasil (HMB) ou reboque o veículo, se necessário.

Segurança

P. Como abrir a tampa traseira por dentro?

R.

Você pode abrir a tampa traseira por dentro.

Seu veículo é equipado com uma alavanca de Liberação de Segurança de Emergência da tampa traseira localizada no fundo da tampa traseira. Quando alguém ficar preso inadvertidamente no compartimento de bagagem, a tampa traseira poderá ser aberta como segue:

1. Coloque a chave no orifício.
2. Pressione a alavanca de liberação para a direita com uma chave.
3. Pressione para cima a tampa traseira.

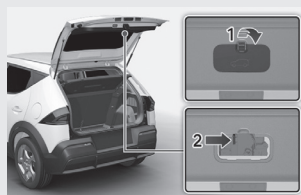

P. Como travar as portas traseiras para evitar que crianças abram as portas?

R.

A trava de segurança para crianças tem a finalidade de impedir que crianças abram acidentalmente as portas traseiras pelo lado de dentro do veículo. As travas de segurança das portas traseiras devem ser utilizadas sempre que houver crianças no veículo.

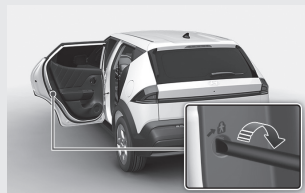

A trava de segurança para crianças está localizada na borda de cada porta traseira. Quando a trava de segurança para crianças está na posição travada

(🔒), a porta traseira não abrirá se a maçaneta interna da porta for puxada.

Para acionar a trava de segurança para crianças, insira uma chave (ou chave de fenda) no orifício e gire para a posição travada (🔒).

Para permitir que uma porta traseira seja aberta pelo lado de dentro do veículo, destrave a trava de segurança para crianças.



Atenção

Se uma criança abrir as portas traseiras acidentalmente quando o veículo estiver em movimento, ela poderá cair para fora do veículo. As travas de segurança das portas traseiras devem ser utilizadas sempre que houver crianças no veículo.

Rebocando o veículo

P. O que devo fazer para rebocar o veículo?

R.

Se for necessário um reboque de emergência, recomendamos que seja feito por profissionais qualificados ou pela sua concessionária autorizada Hyundai Motor Brasil (HMB). O uso de carrinhos auxiliares (patins) ou um caminhão plataforma é recomendado.

É aceitável que o reboque seja feito com as rodas traseiras sobre o solo (sem o uso de patins) e as rodas dianteiras suspensas.

Caso uma das rodas ou componente da suspensão tenha sofrido algum dano, ou se o veículo for rebocado com as rodas dianteiras sobre o solo, deve-se utilizar patins sob as rodas dianteiras.

Ao rebocar o veículo sem o uso de patins:

1. Solte o freio de estacionamento antes de desligar o motor.
2. Pressione o botão de ignição para a posição LOCK/OFF.
3. Coloque a transmissão em N (Neutro) mantendo o pedal de freio pressionado.
4. Pressione o botão de ignição para a posição ACC.



Freio de estacionamento eletrônico (EPB) (se equipado)

P. Como aplicar a frenagem de emergência usando o EPB?

R.

Se houver um problema com o pedal de freio durante a condução, é possível realizar uma frenagem de emergência puxando e mantendo puxado o interruptor do EPB. A frenagem ocorre somente enquanto o interruptor do EPB estiver acionado. Entretanto, a distância de frenagem será maior do que a normal.

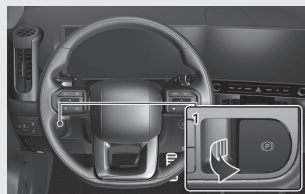

⚠ Nota

Durante uma frenagem de emergência, a luz de advertência do Freio de Estacionamento acenderá para indicar que o sistema está funcionando.

P. O que fazer se o freio de estacionamento eletrônico (EPB) não liberar?

R.

Se o EPB não liberar normalmente, recomendamos levar seu veículo com um caminhão plataforma à concessionária autorizada Hyundai Motor Brasil (HMB) para inspeção do sistema.

⚠ Nota

Para mais detalhes, consulte o Manual do Proprietário.

GARANTIA



Entrega técnica do veículo	172
Responsabilidades do proprietário	172
Período de cobertura da Garantia	172
Veículos adquiridos por meio de licitações públicas	173
Veículo blindado	173
Quadro do período de cobertura da Garantia	174
Itens e serviços não cobertos pela Garantia	175
Gastos extras	177
Exclusão da Garantia	177
Manutenção dos 10.000 km com mão de obra gratuita (se equipado)	178
Plano de manutenção	178
Registro de manutenções	179
Condições para concessão da Garantia	179
Registro de Garantia	181
Termo de Ciência	181
Registro de manutenções	185
Registros adicionais/troca do(s) laque(s) do sistema de arrefecimento	193

Entrega técnica do veículo

A entrega técnica do veículo é realizada por um profissional qualificado da concessionária, o qual deve certificar-se do total entendimento e ciência do cliente em relação a todos os itens, direitos e deveres descritos nesta seção, conforme legislação brasileira aplicável.

Nesta ocasião, será preenchido o “Registro de Garantia” e o “Termo de Ciência”, obtendo-se a assinatura do cliente ou de seu representante legal.

Responsabilidades do proprietário

É de responsabilidade do proprietário:

- Realizar todas as manutenções periódicas de acordo com as especificações da Hyundai Motor Brasil;
- Seguir o plano de manutenção com todas as manutenções executadas nas Concessionárias Autorizadas HMB, de acordo com política da Hyundai Motor Brasil;
- Cumprir os termos e condições de garantia exigidas pela Hyundai Motor Brasil;
- Realizar todos os reparos em Concessionária Autorizada HMB;
- Levantar o veículo imediatamente a uma Concessionária Autorizada HMB logo após a percepção de algum sintoma anormal;
- Utilizar apenas peças/fluidos genuínos Hyundai;
- Conservar e utilizar o veículo de maneira adequada;
- Não alterar as características originais do veículo.



Nota

Se algum dos itens acima apresentados não for obedecido, o veículo está sujeito a perda total ou parcial da garantia.

Período de cobertura da Garantia

A Hyundai Motor Brasil, por meio de sua rede de Concessionárias Autorizadas HMB, garante seus veículos em condições normais de utilização, conforme prazos apresentados a seguir.

A garantia total tem validade desde que todas as manutenções sejam realizadas nas Concessionárias Autorizadas HMB, respeitando as quilometragens e os prazos descritos nesta seção.

O início do prazo de garantia é contado a partir da data da entrega do veículo ao primeiro proprietário.

Para o uso particular do veículo, o período de cobertura da garantia termina quando for encerrado o prazo, sem limite de quilometragem. Para o uso comercial do veículo, o período de cobertura da garantia termina quando for encerrado o prazo ou quando for ultrapassada a quilometragem de 100.000 km, o que ocorrer primeiro.

A Hyundai Motor Brasil concede dois tipos de garantia:

1. A garantia para o tipo de uso particular, é adotada para veículos faturados em nome Pessoa Natural (CPF- Cadastro de Pessoa Física), exceto qualquer tipo de uso comercial inclusive taxistas.

2. A garantia para o tipo de uso comercial, é adotada para veículos faturados em nome de Pessoa Jurídica (CNPJ- Cadastro Nacional de Pessoa Jurídica), ou qualquer outra modalidade onde seja possível o emplacamento para uso comercial como: empresa frotista, taxi, autoescola, locadora de veículo, dentre outras.

Os primeiros 90 (noventa) dias referem-se a garantia legal prevista no Código de Defesa do Consumidor e o período subsequente trata-se da garantia contratual com a Hyundai Motor Brasil.



Nota

A garantia das peças substituídas dentro do período de cobertura básica extingue-se na mesma data do término da garantia contratual concedida pela Hyundai Motor Brasil.

Veículos adquiridos por meio de licitações públicas

Veículos adquiridos por meio de licitações públicas podem ter condições específicas de garantia, definidas conforme as exigências estabelecidas em cada edital, o que poderá implicar variações no prazo e/ou na quilometragem da cobertura de garantia. A eventual revenda desses veículos não altera as condições originalmente pactuadas no momento da aquisição pelo órgão público. Em caso de dúvidas, recomenda-se a consulta ao órgão público adquirente ou a uma concessionária autorizada HMB.

Veículo blindado

A blindagem do seu veículo Hyundai poderá afetar o funcionamento mecânico, elétrico e estrutural do veículo, causando falhas que poderiam ter sido evitadas caso fossem mantidas as características originais.

O processo de blindagem aumenta significativamente o peso e a rigidez do veículo, interferindo diretamente no desempenho, na segurança e na durabilidade. Em consequência das alterações e/ou modificações, o veículo fica passível de alguns problemas.

Exemplos de problemas ocasionados pela blindagem:

- Desgaste/falha na suspensão;
- Ruído;
- Oxidação na carroceria;
- Infiltração de água;
- Consumo excessivo de combustível;
- Desgaste no sistema de freio;
- Motor;
- Transmissão;
- Acionamento dos vidros.

Desta forma, a Hyundai Motor Brasil não recomenda a blindagem do seu veículo e se reserva o direito de julgar a cobertura da garantia de veículos blindados, existindo a possibilidade da não cobertura do reparo em garantia.



Nota

É possível que alguns veículos blindados sejam comercializados pela rede de Concessionárias Autorizadas HMB. Esses veículos também estão passíveis a não cobertura da garantia.

Quadro do período de cobertura da Garantia

Período de Cobertura da Garantia		
Utilização	Particular	Comercial
Básica ¹ / Pintura/Corrosão	60 meses sem limite Km	60 meses ou 100.000 Km
Rádio/Multimídia	3 anos sem limite quilometragem	
Bateria	12 meses ou 20.000 Km	
Acessório Genuíno ² / Peça de reposição ²	12 meses ou 20.000 Km	
Amortecedor	24 meses ou 40.000 Km	
Itens Desgaste Natural ³ /Vidro/ Acessórios/Peça Balcão	90 dias	
Pneu ⁴	De acordo com o fabricante do pneu	

- ¹ Todas as peças do veículo, exceto as mencionadas no quadro acima.
- ² Se instalado na Concessionária Autorizada HMB. A garantia da peça permanecerá vigente durante o período descrito acima, mesmo que a garantia do veículo se encerre.
- ³ Itens de Desgaste Natural: lâmpadas, disco e platô de embreagem de veículos equipados com transmissão manual, filtros, disco, lona, tambor e pastilhas de freio, palheta do limpador do para-brisa, fusível, vela de ignição e rolamentos.
- ⁴ A garantia do pneu é de responsabilidade do fabricante do pneu. Em caso de dúvida, procure uma Concessionária Autorizada HMB de sua preferência.



Nota

- Peças instaladas em eventuais reparos em garantia terão sua garantia encerrada junto com a garantia do veículo.
- Para ter informações detalhadas sobre o conteúdo de Garantia deste manual, consulte o capítulo “Garantia” do manual “Assistência 24 horas e Garantia” publicado no site da HMB

Itens e serviços não cobertos pela Garantia

- Veículo fora do período de garantia;
- Qualquer reparo ou ajuste decorrente da negligência do cliente em não levar o veículo para uma Concessionária Autorizada HMB assim que ocorrer algum problema ou sintoma anormal;
- Reparos e ajustes causados pela falta do cumprimento do plano de manutenção;
- Danos causados ao veículo por ação do meio ambiente e agente externo, como: calço hidráulico, chuva ácida, chuva de granizo, queda de substâncias químicas, seiva das árvores, sal, poeira, vendaval, raios, inundações e/ou atos da natureza;
- Danos causados aos filamentos do desembaçador do vidro traseiro devido a instalação e/ou remoção inadequada da película de controle solar;
- Reparos e ajustes impróprios ou decorrentes da má utilização do veículo, provenientes de funcionamento do motor a alta rotação, sobrecarga, acidentes ou utilização do veículo em competições;
- Utilização de peças não genuínas e/ou de fluidos e lubrificantes fora do especificado;



Cuidado

O sistema de arrefecimento de alta pressão possui um reservatório com anticongelante que é abastecido e lacrado na fábrica. A depender da motorização do veículo, poderá existir mais de um lacre, conforme imagens abaixo. Caso seja necessário algum tipo de intervenção no sistema, recomendamos que seja feita por uma Concessionária Autorizada HMB, preservando assim a garantia do seu veículo.

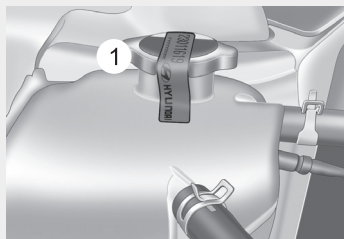
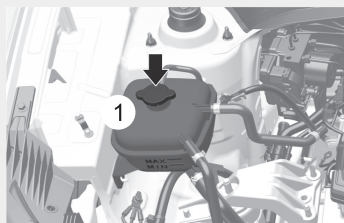

Nota

As imagens do compartimento do motor são apenas ilustrativas e podem diferir do veículo real. Todavia, os reservatórios estarão posicionados no mesmo local.

- Corrosão superficial causada por batida de pedras, riscos na pintura e/ou utilização de produtos químicos que agriçam a pintura ou verniz;
- Danos por corrosão na carroceria e em componentes relacionados em veículos que não tenham realizado as inspeções preventivas de corrosão, conforme previsto no plano de manutenção.
- Danos causados a peça com pintura fosca ou sem pintura, decorrentes do processo de lavagem, polimento/enceramento ou qualquer outro agente externo;
- Reparos e/ou ajustes devido a utilização de combustível de má qualidade ou fora de especificação;
- Eliminação de ruídos e/ou vibrações causados pela má utilização do veículo, comprovados através da avaliação do estado geral dele;
- Serviços de higienização do ar-condicionado;
- Limpeza, lavagem, ajustes e/ou regulagens do veículo;
- Alinhamento, balanceamento e/ou cambagens de rodas;
- Descoloração, enfraquecimento, deformação ou manchas nos bancos, nas forrações de portas, na manopla da alavanca da transmissão, no volante e no forro do teto, proveniente do uso ou exposição em temperaturas adversas;
- Falhas devido a desgaste normal das peças ou itens de manutenção, como: lâmpadas, disco e platô de embreagem de veículos equipados com transmissão manual, filtros, disco, lona, tambor, pastilha de freio, palheta do limpador do para-brisa, fusíveis, vela de ignição, fluidos e lubrificantes, recarga de bateria, baterias das chaves, alinhamento e balanceamento, rolamentos, coxins, coifas e correias;
- Danos causados por excrementos de animais;
- Danos causados pela utilização de acessórios ou peças não genuínas, assim como qualquer componente em desacordo com o recomendado pela Hyundai Motor Brasil;
- Acidentes ou sinistros;
- A deterioração da bateria decorrente do uso excessivo de consumidores de energia com o veículo desligado, da instalação inadequada de equipamentos elétricos ou da permanência prolongada do veículo sem funcionamento.
- Danos decorrentes de um serviço terceiro;
- Calço hidráulico devido a entrada de água no motor.

Gastos extras

A garantia não cobre os custos com hospedagem, guincho, socorro, comunicação, locomoção, taxi, locação de veículo, imobilização do veículo, refeições, despesas hospitalares, bem como lucros cessantes ou danos emergentes oriundos de veículos parados.

Exclusão da Garantia

Quilometragem adulterada

Qualquer evidência de adulteração da quilometragem implicará na imediata extinção da garantia do veículo.

Modificações

Qualquer modificação nas características originais do veículo implicará na perda da garantia para os respectivos itens modificados e para peças que apresentem problemas em consequência das modificações, como alteração do tecido do banco para couro, rodas e pneus fora da especificação, suspensão esportiva, sistema de áudio e vídeo, lâmpadas de maior potência, alterações no motor e sistema de exaustão.

Perda total

Em caso de sinistros em que a seguradora estabelece a perda total do veículo (não reparável), o veículo perde a garantia. Esta regra também se aplica para veículos recuperados (salvados) de perda total.

Falta ou atraso na realização da manutenção

Quaisquer inconvenientes/danos causados pela falta ou atraso da manutenção não serão cobertos pela garantia.

Manutenção dos 10.000 km com mão de obra gratuita (se equipado)

A manutenção de 10.000 Km ou 1 (um) ano conta com a mão de obra gratuita, desde que realizada no prazo ou tolerância estipulados neste manual e na rede de Concessionárias Autorizadas HMB.



Nota

Se a manutenção for realizada fora da tolerância estabelecida neste manual, o custo de Mão de obra será pago pelo cliente.



Nota

Todo e qualquer custo referente a manutenção periódica é de responsabilidade do proprietário do veículo, com exceção do custo da Mão de obra da primeira manutenção (10.000 km ou 1 ano).

Tolerância: A tolerância para realizar as revisões é de 1.000 km ou 01 mês, a mais ou a menos.

Plano de manutenção

As manutenções periódicas são necessárias para manter o bom funcionamento do veículo, além de assegurar um rendimento máximo e durabilidade.

Para usufruir da garantia, as manutenções periódicas deverão ser executadas exclusivamente na rede de Concessionárias Autorizadas HMB, dentro da tolerância de quilometragem ou prazo estipulado citados no início desta seção, e devem obrigatoriamente ser registradas nas páginas correspondentes nesta seção.

O não cumprimento do plano de manutenção ou execução fora dos prazos estipulados poderá prejudicar o bom funcionamento do seu veículo, ocasionando desconformidades que seriam evitadas caso fosse executado o plano de manutenção.

Quaisquer inconvenientes/danos causados pela falta ou atraso da manutenção não serão cobertos pela garantia.

Para as manutenções sob condições de utilização severa, essas deverão ser seguidas de acordo com a frequência estabelecida neste manual.



Nota

Todo e qualquer custo referente a manutenção periódica é de responsabilidade do proprietário do veículo.

Registro de manutenções

Exija que a Concessionária Autorizada HMB registre todas as manutenções realizadas.



Nota

É admissível uma tolerância de 1.000 km ou 1 (um) mês, podendo variar para mais ou para menos.

Condições para concessão da Garantia

Para que se inicie a análise da concessão da garantia, alguns pré-requisitos devem ser atendidos:

- Apresentar este Guia;
- Descrição detalhada do sintoma;
- Que a reclamação seja feita em uma Concessionária Autorizada HMB;
- Que todas as manutenções previstas neste Guia e tenham sido executadas pela rede de Concessionárias Autorizadas HMB, dentro da quilometragem ou período previstos nesta seção;
- Que todas as peças tenham sido substituídas por peças, lubrificantes e fluidos genuínos;
- Que não tenham sofrido desgaste natural ou utilização inadequada.



Nota

Para mais detalhes, consulte o Manual de Garantia.

Registro de manutenções

1º Manutenção	
Previsão para realização (o que ocorrer primeiro)	1 ano após a data da entrega do veículo ao primeiro proprietário
10.000	Km ou _____
Realizada em:	
Data	_____/_____/_____
KM	_____ OS _____
Número do(s) lacre(s) do sistema de arrefecimento	
1.	_____
2.	_____

Ass. e carimbo da Concessionária Autorizada HMB	

2º Manutenção	
Previsão para realização (o que ocorrer primeiro)	
	Km ou _____
Realizada em:	
Data	_____/_____/_____
KM	_____ OS _____
Número do(s) lacre(s) do sistema de arrefecimento	
1.	_____
2.	_____

Ass. e carimbo da Concessionária Autorizada HMB	

3º Manutenção	
Previsão para realização (o que ocorrer primeiro)	
	Km ou _____
Realizada em:	
Data	_____/_____/_____
KM	_____ OS _____
Número do(s) lacre(s) do sistema de arrefecimento	
1.	_____
2.	_____

Ass. e carimbo da Concessionária Autorizada HMB	

4º Manutenção	
Previsão para realização (o que ocorrer primeiro)	
	Km ou _____
Realizada em:	
Data	_____/_____/_____
KM	_____ OS _____
Número do(s) lacre(s) do sistema de arrefecimento	
1.	_____
2.	_____

Ass. e carimbo da Concessionária Autorizada HMB	

5º Manutenção	
Previsão para realização (o que ocorrer primeiro)	
	Km ou _____
Realizada em:	
Data	_____/_____/_____
KM	_____ OS _____
Número do(s) lacre(s) do sistema de arrefecimento	
1.	_____
2.	_____

Ass. e carimbo da Concessionária Autorizada HMB	

6º Manutenção	
Previsão para realização (o que ocorrer primeiro)	
	Km ou _____
Realizada em:	
Data	_____/_____/_____
KM	_____ OS _____
Número do(s) lacre(s) do sistema de arrefecimento	
1.	_____
2.	_____

Ass. e carimbo da Concessionária Autorizada HMB	

Registro de manutenções

7º Manutenção

Previsão para realização (o que ocorrer primeiro)

_____ Km ou _____

Realizada em:

Data _____ / _____ / _____

KM _____ OS _____

Número do(s) laque(s) do sistema de arrefecimento

1. _____

2. _____

_____ Ass. e carimbo da Concessionária Autorizada HMB

8º Manutenção

Previsão para realização (o que ocorrer primeiro)

_____ Km ou _____

Realizada em:

Data _____ / _____ / _____

KM _____ OS _____

Número do(s) laque(s) do sistema de arrefecimento

1. _____

2. _____

_____ Ass. e carimbo da Concessionária Autorizada HMB

9º Manutenção

Previsão para realização (o que ocorrer primeiro)

_____ Km ou _____

Realizada em:

Data _____ / _____ / _____

KM _____ OS _____

Número do(s) laque(s) do sistema de arrefecimento

1. _____

2. _____

_____ Ass. e carimbo da Concessionária Autorizada HMB

10º Manutenção

Previsão para realização (o que ocorrer primeiro)

_____ Km ou _____

Realizada em:

Data _____ / _____ / _____

KM _____ OS _____

Número do(s) laque(s) do sistema de arrefecimento

1. _____

2. _____

_____ Ass. e carimbo da Concessionária Autorizada HMB

11º Manutenção

Previsão para realização (o que ocorrer primeiro)

_____ Km ou _____

Realizada em:

Data _____ / _____ / _____

KM _____ OS _____

Número do(s) laque(s) do sistema de arrefecimento

1. _____

2. _____

_____ Ass. e carimbo da Concessionária Autorizada HMB

12º Manutenção

Previsão para realização (o que ocorrer primeiro)

_____ Km ou _____

Realizada em:

Data _____ / _____ / _____

KM _____ OS _____

Número do(s) laque(s) do sistema de arrefecimento

1. _____

2. _____

_____ Ass. e carimbo da Concessionária Autorizada HMB

Registro de manutenções

13º Manutenção

Previsão para realização (o que ocorrer primeiro)

_____ Km ou _____

Realizada em:

Data _____ / _____ / _____

KM _____ OS _____

Número do(s) lacre(s) do sistema de arrefecimento

1. _____

2. _____

Ass. e carimbo da Concessionária Autorizada HMB

14º Manutenção

Previsão para realização (o que ocorrer primeiro)

_____ Km ou _____

Realizada em:

Data _____ / _____ / _____

KM _____ OS _____

Número do(s) lacre(s) do sistema de arrefecimento

1. _____

2. _____

Ass. e carimbo da Concessionária Autorizada HMB

15º Manutenção

Previsão para realização (o que ocorrer primeiro)

_____ Km ou _____

Realizada em:

Data _____ / _____ / _____

KM _____ OS _____

Número do(s) lacre(s) do sistema de arrefecimento

1. _____

2. _____

Ass. e carimbo da Concessionária Autorizada HMB

16º Manutenção

Previsão para realização (o que ocorrer primeiro)

_____ Km ou _____

Realizada em:

Data _____ / _____ / _____

KM _____ OS _____

Número do(s) lacre(s) do sistema de arrefecimento

1. _____

2. _____

Ass. e carimbo da Concessionária Autorizada HMB

17º Manutenção

Previsão para realização (o que ocorrer primeiro)

_____ Km ou _____

Realizada em:

Data _____ / _____ / _____

KM _____ OS _____

Número do(s) lacre(s) do sistema de arrefecimento

1. _____

2. _____

Ass. e carimbo da Concessionária Autorizada HMB

18º Manutenção

Previsão para realização (o que ocorrer primeiro)

_____ Km ou _____

Realizada em:

Data _____ / _____ / _____

KM _____ OS _____

Número do(s) lacre(s) do sistema de arrefecimento

1. _____

2. _____

Ass. e carimbo da Concessionária Autorizada HMB

Registro de manutenções

19º Manutenção

Previsão para realização (o que ocorrer primeiro)

_____ Km ou _____

Realizada em:

Data _____ / _____ / _____

KM _____ OS _____

Número do(s) lacre(s) do sistema de arrefecimento

1. _____

2. _____

Ass. e carimbo da Concessionária Autorizada HMB

20º Manutenção

Previsão para realização (o que ocorrer primeiro)

_____ Km ou _____

Realizada em:

Data _____ / _____ / _____

KM _____ OS _____

Número do(s) lacre(s) do sistema de arrefecimento

1. _____

2. _____

Ass. e carimbo da Concessionária Autorizada HMB

21º Manutenção

Previsão para realização (o que ocorrer primeiro)

_____ Km ou _____

Realizada em:

Data _____ / _____ / _____

KM _____ OS _____

Número do(s) lacre(s) do sistema de arrefecimento

1. _____

2. _____

Ass. e carimbo da Concessionária Autorizada HMB

22º Manutenção

Previsão para realização (o que ocorrer primeiro)

_____ Km ou _____

Realizada em:

Data _____ / _____ / _____

KM _____ OS _____

Número do(s) lacre(s) do sistema de arrefecimento

1. _____

2. _____

Ass. e carimbo da Concessionária Autorizada HMB

23º Manutenção

Previsão para realização (o que ocorrer primeiro)

_____ Km ou _____

Realizada em:

Data _____ / _____ / _____

KM _____ OS _____

Número do(s) lacre(s) do sistema de arrefecimento

1. _____

2. _____

Ass. e carimbo da Concessionária Autorizada HMB

24º Manutenção

Previsão para realização (o que ocorrer primeiro)

_____ Km ou _____

Realizada em:

Data _____ / _____ / _____

KM _____ OS _____

Número do(s) lacre(s) do sistema de arrefecimento

1. _____

2. _____

Ass. e carimbo da Concessionária Autorizada HMB

Registros adicionais/troca do(s) lacre(s) do sistema de arrefecimento

Descrição: _____

Data _____ / _____ / _____
OS _____ KM _____

Ass. e carimbo da Concessionária Autorizada HMB

Descrição: _____

Data _____ / _____ / _____
OS _____ KM _____

Ass. e carimbo da Concessionária Autorizada HMB

Descrição: _____

Data _____ / _____ / _____
OS _____ KM _____

Ass. e carimbo da Concessionária Autorizada HMB

Descrição: _____

Data _____ / _____ / _____
OS _____ KM _____

Ass. e carimbo da Concessionária Autorizada HMB

Descrição: _____

Data _____ / _____ / _____
OS _____ KM _____

Ass. e carimbo da Concessionária Autorizada HMB

Descrição: _____

Data _____ / _____ / _____
OS _____ KM _____

Ass. e carimbo da Concessionária Autorizada HMB

Registros adicionais/troca do(s) lacre(s) do sistema de arrefecimento

Descrição: _____

Data _____ / _____ / _____

OS _____ KM _____

Ass. e carimbo da Concessionária Autorizada HMB

Descrição: _____

Data _____ / _____ / _____

OS _____ KM _____

Ass. e carimbo da Concessionária Autorizada HMB

Descrição: _____

Data _____ / _____ / _____

OS _____ KM _____

Ass. e carimbo da Concessionária Autorizada HMB

Descrição: _____

Data _____ / _____ / _____

OS _____ KM _____

Ass. e carimbo da Concessionária Autorizada HMB

Descrição: _____

Data _____ / _____ / _____

OS _____ KM _____

Ass. e carimbo da Concessionária Autorizada HMB

Descrição: _____

Data _____ / _____ / _____

OS _____ KM _____

Ass. e carimbo da Concessionária Autorizada HMB

ASSISTÊNCIA 24 HORAS



Introdução	196
Utilização da assistência 24 horas	196
Definições	196
Condições gerais	197
Exclusões	198

Introdução

A Assistência 24 horas Hyundai Motor Brasil foi criada para garantir o conforto e tranquilidade de seus consumidores, enquanto estiverem ao volante do seu Hyundai.

O serviço coloca à sua disposição uma Rede de Prestadores, 24 horas por dia, 07 dias por semana, possibilitando o socorro emergencial em todo território nacional e na Argentina, Paraguai e Uruguai, para casos de panes ou acidentes, respeitando a disponibilidade local. Para obter detalhes de como utilizar este serviço exclusivo, solicitamos que leia atentamente as Condições Gerais deste programa.

Utilização da assistência 24 horas

Para acionar a assistência 24 horas no Brasil, ligue gratuitamente para 0800 770 3355 ou acesse o QR Code disponível na etiqueta afixada no para-brisa do carro. Para veículos equipados com Bluelink é possível o contato apertando o botão SOS do veículo.

No caso de atendimento nos demais países do Argentina, Paraguai e Uruguai, ligue a cobrar para 55 (51) 4001-5907.

Visando a agilidade no atendimento, sugerimos que ao nos contatar tenha sempre em mãos:

- Nome completo do(a) proprietário(a) do veículo;
- Chassi do veículo;
- Endereço residencial do proprietário;
- Um ou mais telefones para contato;
- Endereço correto do local do incidente (se possível com pontos de referência);
- Tipo de incidente que motivou o contato.

A Assistência 24 horas **Hyundai Motor Brasil** é válida por 12 meses a partir da data de emissão da nota fiscal de compra do veículo.

Após o término da vigência, caso você precise de um serviço avulso, obtenha informações através do 0800 770 3355.

Definições

Beneficiário

Todo condutor dos veículos fabricados e/ou comercializados pela **Hyundai Motor Brasil**, devidamente habilitado e autorizado, assim como os passageiros que se encontrarem no veículo na hora do evento, respeitando seus limites legais de capacidade.

Veículo assistido

Entende-se por todo veículo comercializado pela **Hyundai Motor Brasil** e/ou através de sua rede credenciada, que esteja devidamente cadastrado neste programa, e dentro do período de vigência de 12 meses.

O atendimento emergencial para as Locadoras, será fornecido obrigatoriamente ao condutor do veículo no momento da pane/acidente, fazendo jus aos serviços disponibilizados conforme condições gerais, com exceção ao benefício do carro reserva.

Pane

Incidentes que tornam impossível o deslocamento do veículo por meios próprios, causados por:

- Defeito espontâneo de origem mecânica ou elétrica.
- Inconvenientes envolvendo pneu avariado e/ou furado, falta de combustível, assim como quebra e perda de chave.

Condições gerais

A seguir estão descritos os atendimentos que podem ser providos após o acionamento da assistência.

1. Socorro mecânico

Em caso de pane por falta de carga na bateria, que impeça a locomoção do veículo por meios próprios, a assistência enviará um prestador de serviços, a fim de solucionar o inconveniente por meio de uma recarga.

OBS: Para demais panes, a orientação é rebocar o veículo à Concessionária **Hyundai Motor Brasil** mais próxima.

2. Reboque para pane e acidente

Em caso de pane ou acidente onde não seja possível o reparo do veículo no local, nossa assistência providenciará o serviço de reboque para transportar seu veículo até a concessionária **Hyundai Motor Brasil** mais próxima.



Nota

Tais serviços serão oferecidos 01 (uma) única vez por evento e tem limite de 02 (dois) atendimentos por vigência.

3. Mobilidade

Dentro do município de residência

O veículo tenha que ser removido até uma concessionária Hyundai Motor Brasil mais próxima, o beneficiário e seus ocupantes terão direito à liberação imediata de um meio de transporte, limitado a 100Km com destino único.

Retorno à residência ou prosseguimento de viagem, fora do município de residência

No caso de pane ou acidente em que o veículo for previamente removido por nossa assistência até a Concessionária Hyundai Motor Brasil, se constatada a impossibilidade de reparo do veículo no mesmo dia, providenciaremos aos beneficiários um meio de transporte para que possam retornar à residência ou prosseguir viagem até o destino previsto, considerando que essa distância deve ser equivalente à distância entre o domicílio do proprietário e o local do evento.

O beneficiário poderá optar por arcar com a diferença de valor, caso o custo para prosseguir viagem seja superior ao que consta no direito fornecido pela assistência emergencial.



Nota

O meio de transporte mais viável ficará a critério da assistência 24 horas.

Este serviço não é autorizado caso o incidente com o veículo ocorra no endereço residencial, e será oferecido 01 (uma) única vez por evento e tem limite de 02 (dois) atendimentos por vigência.

4. Hospedagem

Em caso de imobilização do veículo, a HMB poderá arcar com o serviço de hospedagem. Para mais informações, ligue para 0800 770 3355.

5. Pane Seca (Veículo sem combustível)

No caso do veículo ficar sem combustível, a assistência enviará um prestador para remover o veículo do local do evento e transportá-lo até o posto de combustível mais próximo.

Os custos com o combustível são de responsabilidade do beneficiário, assim como eventuais multas sofridas por ele, pela falta de combustível do veículo assistido, previstas no Código Nacional de Trânsito.



Nota

Tal serviço será disponibilizado somente 01 (uma) única vez por evento e tem limite de 2 (dois) atendimentos por vigência.

6. Troca de pneu

Em caso de danos a um ou mais pneus, a administradora disponibilizará um serviço compatível com o tipo de problema apresentado que pode ir de uma substituição do pneu pelo estepe à remoção do veículo até borracharia mais próxima.

7. Chaveiro

Caso impossibilitada a abertura do veículo e/ou seu acionamento em razão de perda ou extravio, esquecimento das chaves no interior do mesmo ou quebra na ignição, fechadura ou na trava de direção, enviaremos ao local um prestador para abertura do veículo sem arrabobamentos e sem danos.

Caso não seja possível a realização do serviço no local, será disponibilizado um reboque para a Concessionária Hyundai Motor Brasil mais próxima.



Nota

Tais serviços tem limite de 02 (dois) atendimentos por vigência.

Exclusões

A Assistência 24 horas Hyundai age dentro dos limites legais e fica desobrigada a prestar atendimento em situações em desacordo com a legislação de trânsito, uso indevido do veículo e em eventos ocorridos fora de estradas, ruas e rodovias não conhecidas e de difícil acesso e fora dos padrões normais.



Nota

Para mais detalhes, consulte o Manual de Assistência 24h.

BLUELINK



Bluelink

Introdução	200
Assistente de emergência e SOS	200
Registro do aplicativo – novo registro	201
Entrega	203
Registro de veículo novo	204

Introdução

Bluelink é uma tecnologia que permite aos veículos Hyundai enviar e receber informações importantes e úteis, tais como:

- Relatório mensal das condições do veículo;
- Rastreamento e imobilização do veículo;
- Notificação automática de acidente;
- Operações remotas do motor, vidros, portas etc.



Nota

A disponibilidade das funções do Bluelink podem variar de acordo com a disponibilidade do modelo e versão de seu veículo Hyundai.

Assistente de emergência e SOS (se equipado)

Pressionando o botão SOS disponível no interior do veículo ou em caso de acionamento dos airbags, o veículo poderá enviar uma notificação ao call center automaticamente. Um atendente prestará assistência ligando para o veículo e verificando a necessidade de enviar socorro médico ou policial no local conforme necessidade.



Pré-condição: Para que essa funcionalidade aconteça, a comunicações da rede de celular, do carro e do Sistema Operacional do Bluelink precisam funcionar com total cobertura. Caso uma dessas conexões fiquem intermitentes a ligação para a central poderá não ser completada.



Nota

O sistema Bluelink é um **sistema auxiliar** e os serviços de emergência ou polícia deve ser acionado diretamente pelo cliente caso ele tenha possibilidade.

Registro do aplicativo – novo registro

1

 **HYUNDAI**

• Entrar com email

Endereço de e-mail

Senha

LOGIN

Você esqueceu seu email ou senha?
Ainda não tem uma conta? [Criar conta](#) ▶

O blueink está disponível para veículos fabricados após Abril de 2021 para determinados modelos. Para mais informações, verifique o site www.hyundai.com.br/blueink.

Portuguese ▾

COPYRIGHT © HYUNDAI MOTOR COMPANY. ALL RIGHTS RESERVED.

Início do cadastro:
clique em “Criar conta”

2

 **HYUNDAI**

Termos & Condições

Para configurar sua conta, primeiro leia e aceite os Termos & Condições abaixo.

HYUNDAI BLUEINK® TERMOS E CONDIÇÕES DE USO DO SISTEMA INTEGRADO BLUEINK

Bem vindo ao Hyundai Blueink, o serviço de Carro Conectado disponibilizado pela Hyundai aos veículos fabricados pela Hyundai Motor Brasil Montadora de Automóveis Ltda. Ao optar pela concordância com os presentes Termos e Condições, você terá acesso ao serviço de carro conectado da

HYUNDAI BLUEINK® POLÍTICA DE PRIVACIDADE

A Hyundai Motor Brasil (“HMB”), na posição de Controladora de Dados Pessoais, valoriza a confiança de seus clientes finais (“Clientes”) e está comprometida em proteger os seus Dados Pessoais, necessários, principalmente, para a utilização de nossos serviços.

• Aceito os termos de utilização

OK

Termos & Condições

3

 **HYUNDAI**

Criar uma nova conta

Para configurar sua nova conta, insira as informações solicitadas abaixo.

1 Verificar endereços de e-mail duplicados e enviar e-mails

• Endereço de email

Endereço de email **VERIFICAR**

2 Certifique a sua verificação

3 Introduza a sua informação de membro

[Página de login](#)

COPYRIGHT © HYUNDAI MOTOR COMPANY. ALL RIGHTS RESERVED.

Informar e-mail válido

4

 **HYUNDAI**

Criar uma nova conta

Para configurar sua nova conta, insira as informações solicitadas abaixo.

Verificar endereços de e-mail duplicados e enviar e-mails

2 Certifique a sua verificação

• Por favor, verifique a caixa de entrada do especificado endereço de e-mail, para completar a verificação do endereço de e-mail.

• Por favor, prima o botão mais abaixo, após ter completado a verificação por correio electrónico.

< VOLTAR **CONFIRMA**

3 Introduza a sua informação de membro

[Página de login](#)

COPYRIGHT © HYUNDAI MOTOR COMPANY. ALL RIGHTS RESERVED.

Fazer a verificação dupla de e-mail

5

HYUNDAI

Criar uma nova conta

Para configurar sua nova conta, insira as informações solicitadas abaixo.

✓ Verificar endereços de e-mail duplicados e enviar e-mails

✓ Certifique a sua verificação

3 Introduza a sua informação de membro

• Endereço de email

• Senha

Digite a senha

Confirme a senha

• A senha deve conter de 8 a 20 caracteres de letras maiúsculas / minúsculas, dígitos e caracteres especiais.

• Nome

Nome

Informar os demais dados do proprietário

6

HYUNDAI

Verificação de número de Celular

Por favor, verifique o número do celular para completar sua conta.

• Digite seu número de celular

+55

VERIFICAR

• Digite o código de verificação

Código de verificação de 6 dígitos

CONFIRMAR E PROSEGUIR

[Página de login](#)

COPYRIGHT © HYUNDAI MOTOR COMPANY. ALL RIGHTS RESERVED.

Informar o número do celular do proprietário

7

HYUNDAI

Verificação de número de Celular

Por favor, verifique o número do celular para completar sua conta.

• Digite seu número de celular

+55

VERIFICAR

Sucesso, seu número de celular foi verificado

OK

CONFIRMAR E PROSEGUIR

[Página de login](#)

COPYRIGHT © HYUNDAI MOTOR COMPANY. ALL RIGHTS RESERVED.

Confirmar o código de ativação recebido por SMS

8

HYUNDAI

Configurar seu PIN

Para acessar os serviços de controle remoto, você deve configurar um PIN.

• Criar seu PIN

PIN deve ter 4 dígitos

• Você deve inserir este PIN para acessar as funções remotas do veículo

CONFIRMAR E PROSEGUIR

[Página de login](#)

COPYRIGHT © HYUNDAI MOTOR COMPANY. ALL RIGHTS RESERVED.

Criar a senha PIN com 4 dígitos. Atenção: guarde esta senha com cuidado

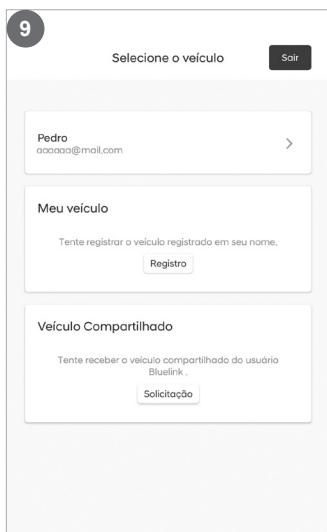

Neste momento, sua conta BlueLink estará ativa e pronta para o cadastro do veículo

Entrega



O proprietário deve realizar o cadastro do veículo no aplicativo do BlueLink

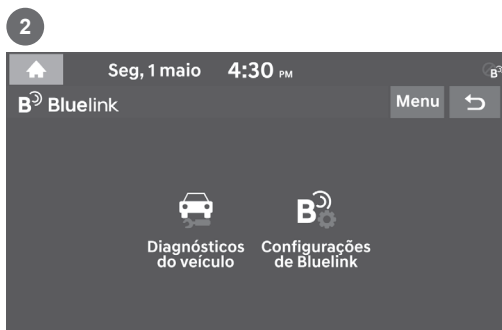

Acessar o menu do BlueLink na tela do áudio e acessar a função "Configuração BlueLink"



Realizar a leitura do QR Code e concluir a configuração

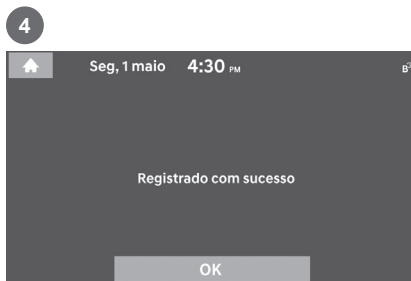

Após a conclusão do registro, o proprietário poderá usar as funcionalidades do sistema

Registro de veículo novo



Clique em "Iniciar", para iniciar o serviço do Bluelink

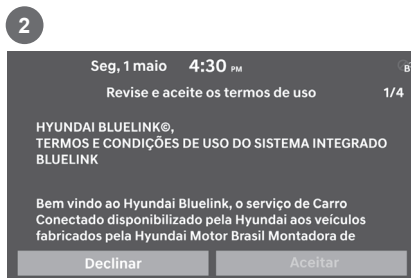

Termos de Uso serão carregados. Para aceitar, clique em "Aceitar"

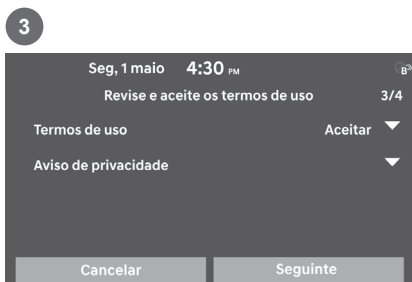

Para finalizar, revise os Termos de Uso. Para prosseguir selecionar "Seguinte"

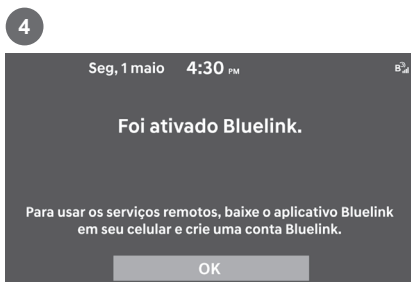

O novo cadastro está registrado no Bluelink

ANOTAÇÕES

Blank area for notes.

A1CQ-PB2607A



HYUNDAI

Declaro que foi realizada a entrega técnica e recebi instruções sobre o veículo.

Declaro que não tenho interesse na entrega técnica e não quero receber instruções sobre o veículo.

Nome do Cliente/Comprador

Nome do responsável pela retirada do veículo

Assinatura

Assinatura

A1CQ-PB2607A
(Português/Brasil)